

**NO SE ABRA
RIESGO DE CHOQUE ELÉCTRICO**



Este símbolo tiene el propósito de alertar al usuario de la presencia de voltaje peligroso que no tiene aislamiento dentro de la caja del producto, que puede tener una magnitud suficiente como para constituir riesgo de descarga eléctrica.



Este símbolo tiene el propósito de alertar al usuario de la presencia de instrucciones importantes sobre la operación y mantenimiento de la documentación que viene con el producto.

PRECAUCIÓN

Para disminuir el riesgo de choque eléctrico, no quite la cubierta no hay piezas adentro que el usuario pueda reparar, deje todo el mantenimiento a los técnicos calificados.

ADVERTENCIA

Para prevenir choque eléctrico o riesgo de incendios, no exponga este aparato a la lluvia o a la humedad. No arroje agua o cualquier otro líquido sobre o dentro de su unidad. Antes de utilizarlo lea todas las advertencias en la guía de operación.

ÍNDICE

Introducción	2
Desempacado	2
Precaución	2
Atención al cliente	2
Condiciones de uso	3
Características	3
Guía de inicio rápido quick start	4
Panel superior DJ3	5
Panel superior DJ4	6
Sección EQ del micrófono	7
Sección de canales	7
Sector EQ de canal	8
Panel posterior / frontal	10
Etapa de monitoreo de canales	10
Panel posterior DJ3 y DJ4	11
Conexionado DJ3	14
Conexionado DJ4	15
Mantenimiento	16
Especificaciones	17
Normas de seguridad	19
Garantía	20

MEZCLADORA

PREAMPLIFICADORA DJ3 Y DJ4

INTRODUCCIÓN

Felicitaciones y gracias por haber adquirido la mezcladora preamplificadora **DJ3** y **DJ4** de BACKSTAGE.

Este producto es una muestra de nuestro compromiso constante para desarrollar la mejor y más avanzada tecnología de audio a un costo razonable.

Recomendamos leer y comprender la totalidad de este manual antes de poner en funcionamiento su nueva mezcladora preamplificadora **DJ3** y **DJ4** de BACKSTAGE. Las instrucciones contienen información importante relativa a la seguridad del aparato, su uso y mantenimiento. Debe prestarse especial atención a las etiquetas y símbolos de alerta impresos en la unidad y en el presente manual.

Se recomienda guardar el manual junto con la unidad, para futuras referencias.

DESEMPACADO

Cada mezcladora preamplificadora de la serie **DJ3** y **DJ4** de BACKSTAGE ha sido cuidadosamente probada y empacada en perfectas condiciones de operación.

Revise muy bien los empaques para descartar cualquier posibilidad de daño ocurrido durante el transporte. Si encuentra algún desperfecto inspeccione su mezcladora preamplificadora de la serie **DJ3** y **DJ4** de BACKSTAGE y verifique que tanto ésta como cualquier accesorio incluidos necesarios para su operación se encuentren intactos. En caso contrario por favor contáctenos y notifique al distribuidor donde compró su unidad para recibir asistencia al respecto.

PRECAUCIÓN

Las piezas internas de esta unidad no pueden ser reparadas por el usuario, por lo tanto, no intente arreglar ningún desperfecto sin el asesoramiento previo de un técnico autorizado por SENSEY ELECTRONICS.

Proceder sin la debida autorización invalidará la garantía de fábrica. En el hipotético caso de que necesitara reparar su mezcladora preamplificadora de la serie **DJ3** y **DJ4** de BACKSTAGE,

comuníquese con el servicio de asistencia al cliente de SENSEY ELECTRONICS.

No deseche la caja de la unidad. Recicle el cartón siempre que sea posible.

Asegúrese de realizar las conexiones necesarias antes de conectar el eliminador de la mezcladora preamplificadora a un tomacorriente. Todos los controles de volumen y graduación del sonido *faders* deben encontrarse en el nivel mínimo antes de encender la unidad. No encienda la unidad inmediatamente después de haber sido expuesta a cambios bruscos de temperatura (por ejemplo luego de haber sido transportada) puesto que tales fluctuaciones causan condensación y la humedad emergente puede dañar el aparato. En esos casos, deje la unidad apagada hasta que recupere la temperatura ambiente normal.

ATENCIÓN AL CLIENTE

Para cualquier sugerencia, consulta o comentario llame al:

+52 (33) 3837-5470 Guadalajara

atencion@back-stage.com.mx

www.back-stage.com.mx

CONDICIONES DE USO

A. Al instalar la mezcladora preamplificadora, es preciso asegurarse de que la unidad no está ni estará expuesta al polvo, calor o humedad extremos.

B. El aparato no debe ponerse en funcionamiento cuando la temperatura supere los 37°C o cuando sea inferior a 5°C.

C. Proteja la unidad de la acción directa de los rayos del sol y manténgala lejos de estufas y calefactores.

D. Ponga en funcionamiento la mezcladora preamplificadora únicamente después de haberse familiarizado con sus funciones.

E. No permita que la unidad sea manejada por personas que no estén capacitadas para usarla. La mayoría de los daños son producto del uso incorrecto del aparato.

F. No intente poner en funcionamiento la unidad si el cable de alimentación del eliminador se encuentra gastado o dañado.

G. Desconecte el eliminador del suministro de energía eléctrica antes de realizar cualquier conexión.

H. No intente poner en funcionamiento esta unidad si se encuentra dañada.

I. No debe poner en funcionamiento la unidad si se le hubieran quitado las cubiertas.

J. A fin de reducir el riesgo de incendio o descarga eléctrica, no debe exponerse esta unidad al agua o a la humedad.

K. Esta unidad está diseñada para ser utilizada únicamente en interiores, si se utiliza en espacios abiertos, la garantía perderá su validez.

M. Si no utiliza la unidad durante períodos prolongados, desconéctela del suministro de energía eléctrica.

CARACTERÍSTICAS

- Equipadas con control de mezcla cruzada de canales *crossfader* de alta calidad (reemplazable).
- Control de mezcla cruzada asignable a varios canales.
- Salida para auriculares de alta eficiencia.
- Alimentación a 115 Volts.
- Mezcladora preamplificadora de 3 (DJ3) y 4 canales (DJ4).

- 3 entradas para tornamesa, 4 líneas y 3 entradas auxiliares (DJ4).

- 2 entradas para tornamesa, 3 líneas y 2 entradas auxiliares (DJ3).

- 3 entradas para micrófono (DJ4: un conector combo XLR de 1/4" y dos conectores de entrada de 1/4").

- 2 entradas para micrófono (DJ3: un conector combo XLR de 1/4" y un conector de entrada de 1/4").

- Control de volumen independiente para el micrófono de DJ.

- Control de balance maestro.

- Conector BNC de 12V para lámpara de cuello de ganso.

- Controles rotativos para agudos, medios y graves *treble, middle y bass* en cada canal.

- Control de ganancia de entrada en cada canal.

- Señal extremadamente nítida (relación señal-ruido).

- Control para enfatizar el micrófono de DJ sobre la salida general *talkover*, reduce la ganancia de la señal de salida general en 14db +/- 2dB.

Manual del usuario DJ3 y DJ4

- Salidas independientes de señal para el monitor de cabina *booth* y para una zona adicional.

- Control de salida en modo *estereofónico* o *monoaural*.

- Separación de canales en el monitoreo por los audífonos *split CUE*.

- Mezclado de señales para monitoreo previo a la mezcla final *CUE mix*.

- Salida master XLR balanceada.

- 4 opciones de salida de señal: *master* (RCA y XLR balanceada), *zona* (RCA) y *REC* (RCA).

GUIA DE INICIO RÁPIDO

QUICK START

Para aquellos usuarios que no deseen leer el manual completo, hemos compilado estas instrucciones para ayudarles en el inicio rápido en el uso de la unidad. Sugerimos que al menos lea detenidamente dichas instrucciones a fin de familiarizarse con los conceptos básicos relacionados con el manejo de esta mezcladora preamplificadora. Las mezcladoras y preamplificadoras de la serie **DJ3 y DJ4** de BACKSTAGE es parte de la evolución constante de SENSEY ELECTRONICS en materia de tecnología de audio.

Esta unidad ha sido fabricada y diseñada para satisfacer las necesidades de todo DJ. Nos hemos esforzado para brindarle el producto más confiable del mercado utilizando componentes fabricados con los mejores materiales.

NIVEL MAESTRO MASTER

Utilice este nivel para controlar la salida de volumen principal. No debe enviar al sistema un volumen superior a +4dB. Toda señal superior a este nivel podrá estar distorsionada y dañará el sistema y/o las bocinas. Recuerde que si la mezcladora preamplificadora emite una señal distorsionada, ésta se expandirá a través del sistema completo.

NIVEL DE GANANCIA DE CANAL

Los niveles de ganancia *gain* de cada canal no deben utilizarse como controles de volumen. Estos controles se utilizan sólo como ayuda para controlar la distorsión. Utilice estos controles para preestablecer el nivel de la señal antes del control deslizable.

Con los controles deslizables *faders* del canal en posición máxima, utilice el *gain* de canal para configurar un nivel de salida promedio de alrededor de +4db en su medidor de nivel maestro *master*.

AUDÍFONOS

A fin de evitar que se dañen los audífonos, siempre asegúrese de que el nivel del volumen para audífonos *cue gain* (21) esté en la posición mínima antes de conectarlos ya que altos volúmenes podrían ocasionarle daños auditivos severos.

ESTA UNIDAD SI SE ENCUENTRA DAÑADA

- No debe poner en funcionamiento la unidad si se le hubieran quitado las cubiertas.

- A fin de reducir el riesgo de incendio o descarga eléctrica, no debe exponerse esta unidad al agua o a la humedad.

- Esta unidad está diseñada para ser utilizada únicamente en interiores; si se utiliza en espacios abiertos, la garantía perderá su validez.

- Si no utiliza la unidad durante períodos prolongados, desconéctela del suministro de energía eléctrica.

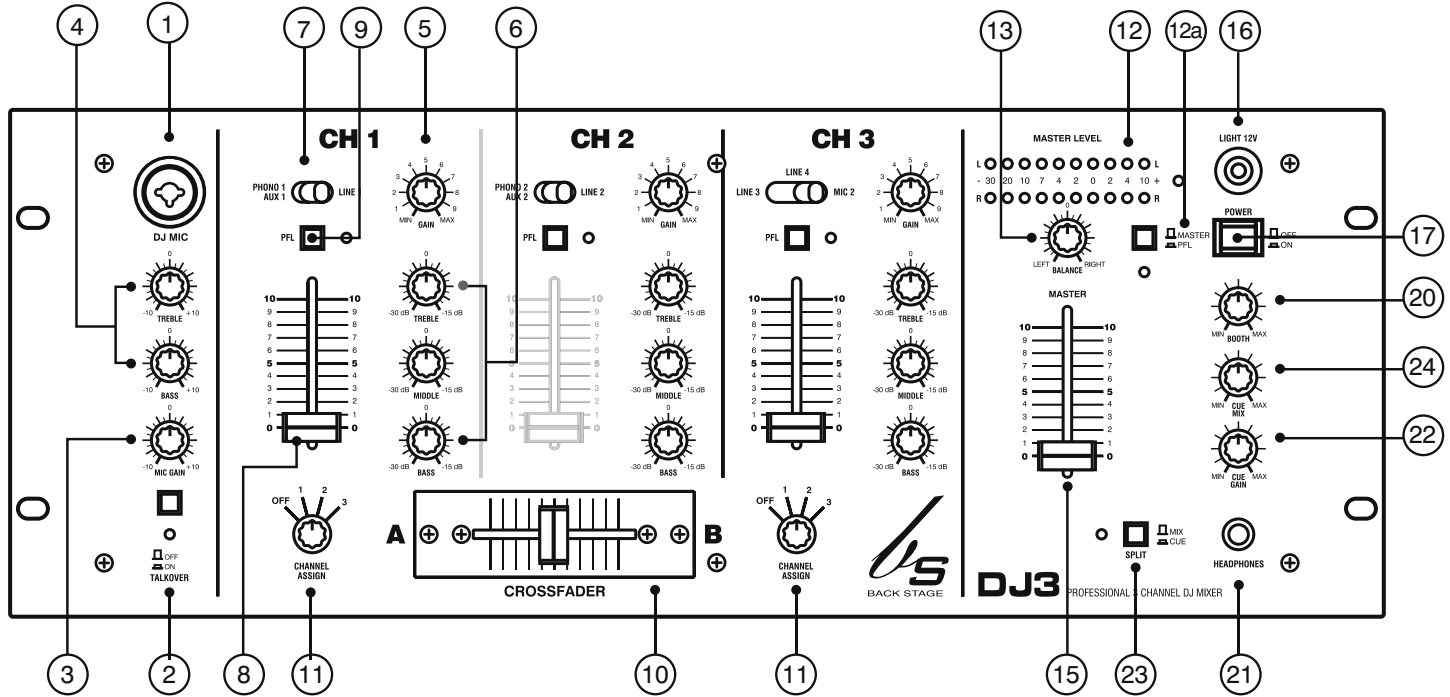

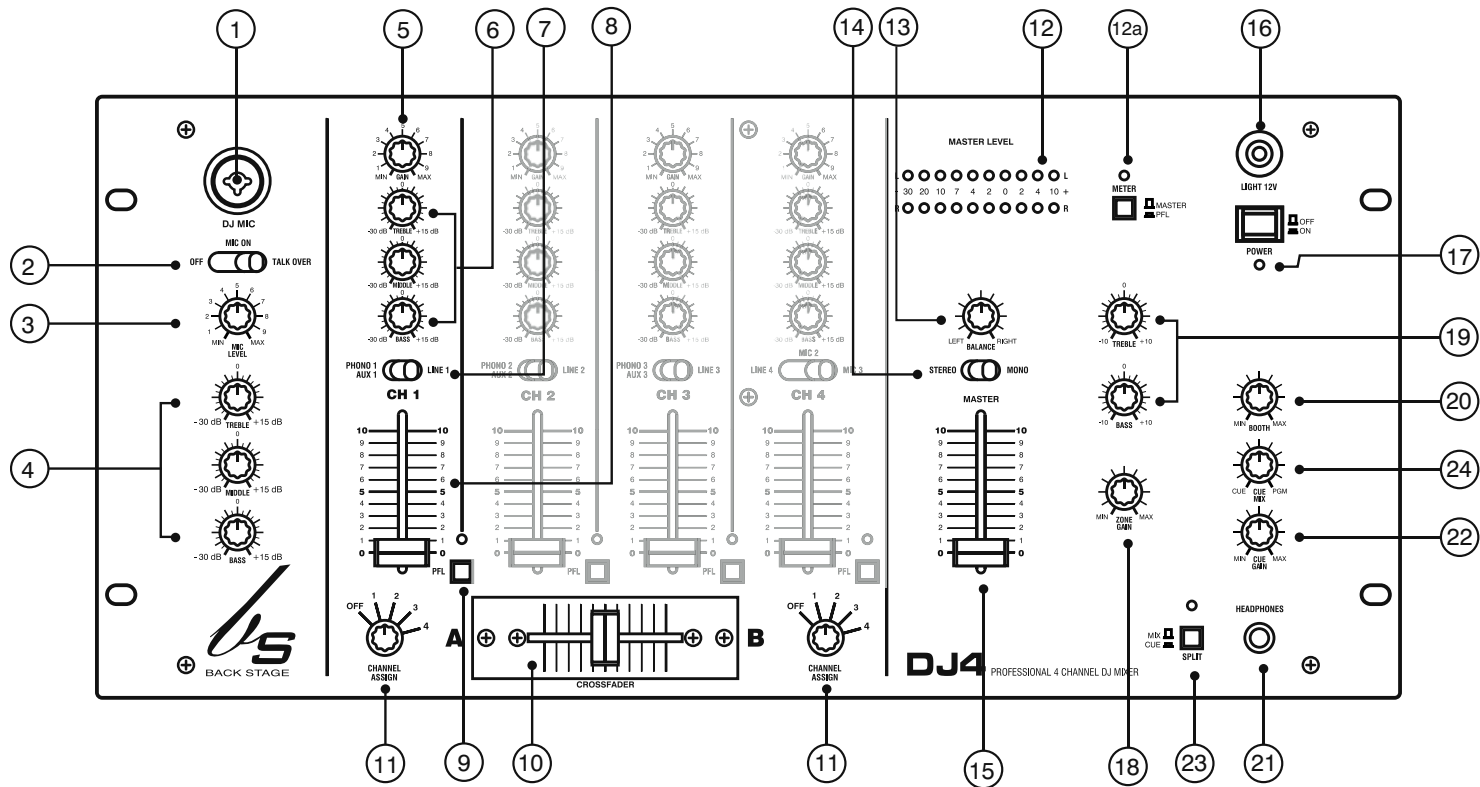

SECTOR EQ DEL MICRÓFONO

1. ENTRADA PARA MICRÓFONO 1

Esta entrada es de tipo combo, permite el empleo de un conector estándar de 6.3mm (1/4") o un XLR balanceado de tres terminales.

El nivel de salida de volumen para este micrófono se regula mediante su control rotativo del canal respectivo *mic gain* (3).

NOTA: para obtener la mejor calidad de sonido, recomendamos utilizar un micrófono de 500-600ohm.

2. CONTROL PARA ENFATIZAR EL MICRÓFONO DE DJ SOBRE LA SALIDA GENERAL TALKOVER

Esta función disminuye toda salida de señal, excepto la señal del micrófono 1. EL nivel de disminución está preestablecido en -14dB y no puede ser modificado por el usuario.

3. VOLUMEN PARA MICRÓFONO 1 MIC GAIN

Esta perilla se utiliza para subir o bajar la intensidad de volumen del micrófono 1. Si se gira la perilla en el sentido contrario de las agujas del reloj, disminuye el nivel del volumen en el micrófono 1; si se gira en el sentido de las agujas del reloj, el nivel aumenta.

4. CONTROLES DE TONO DEL MICRÓFONO EN EL MODELO DJ3 BASS, TREBLE, CONTROL

Estas perillas se utilizan para ajustar el nivel de la señales de baja y alta frecuencia del micrófono, con una ganancia máxima de señal de +15dB o una atenuación máxima de señal de -30dB.

Si se giran las perillas en el sentido contrario de las agujas del reloj, disminuye el nivel de graves o agudos; si se gira la perilla en el sentido de las agujas del reloj, el nivel aumenta.

4. CONTROLES DE TONO DEL MICRÓFONO EN EL MODELO DJ4 BASS, MIDDLE, TREBLE CONTROL

Estas perillas se utilizan para ajustar el nivel de la señales de baja, media y alta frecuencia del micrófono, con una ganancia máxima de señal de +15dB o una atenuación máxima de señal de -30dB.

Si se giran las perillas en el sentido contrario de las agujas del reloj, disminuye el nivel de graves, medios o agudos; si se gira la perilla en el sentido de las agujas del reloj, el nivel aumenta.

SECCION DE CANALES

CONTROL DE GANANCIA DE CANAL GAIN CONTROL

Este control permite ajustar el nivel de la señal de cada entrada de audio por canal y garantiza una señal de salida nítida. No debe utilizarse para ajustar el volumen de salida de los canales. Un ajuste incorrecto enviará una señal distorsionada a través de la línea de audio, que puede dañar sus bocinas y amplificadores.

Para configurar correctamente el control de nivel de ganancia de los canales siga los siguientes pasos:

- Asegúrese de que el *control* deslizable de *volumen master* (15) se encuentre en el nivel 4.
- Coloque el *fader* del canal a ajustar en el nivel 8.
- Inicie la reproducción en una fuente de audio conectada al canal que está ajustando.
- Utilice el *control de ganancia* para regular un volumen de salida promedio de +4 dB.
- Repita este paso para todos los canales.

6. CONTROLES DE TONO POR CANAL BASS, MIDDLE, TREBLE

Estas perillas se utilizan para ajustar el nivel de la señales de baja, media y alta frecuencia de cada canal de entrada con una ganancia máxima de señal de +15dB o una atenuación máxima de señal de -30dB.

Si se giran las perillas en el sentido contrario de las agujas del reloj, disminuye el nivel de graves, medios o agudos en la señal de cada canal; si se gira la perilla en el sentido de las agujas del reloj, el nivel aumenta.

7. CONTROL DE SELECCIÓN DE FUENTE SOURCE SELECTOR

Permiten seleccionar la fuente de entrada que será inyectada a cada canal. Los canales pueden tener asignada solo una fuente de entrada a la vez. Este control debe estar en posición *phono* si se emplea en un tornamesa con fonocaptor magnético.

8. CONTROL DESLIZABLE DE VOLUMEN POR CANAL FADER

Estos *faders* controlan la señal de salida de toda fuente asignada a su canal particular. No obstante, el volumen maestro está controlado por el *control de volumen master* (15).

9. BOTÓN CUE PFL

Estos botones se utilizan para activar el modo CUE de los canales. Al activarse el modo CUE en los canales se iluminará el indicador (DJ4 *arriba* del botón CUE y en la DJ3 *al lado* del botón CUE). La función CUE envía una copia de la señal que esta entrando a ese canal hacia los audífonos. El nivel CUE se ajusta mediante la *perilla de nivel CUE*. Asegúrese de que el *control de mezclado* de CUE (24) se encuentre en la posición CUE para poder escuchar la fuente de canal seleccionada.

10. CONTROL DE MEZCLA CRUZADA DE CANALES CROSSFADER

Este control deslizable permite combinar las señales de salida de los canales A y B. Cuando el *fader* se encuentra en la posición izquierda máxima (canal A), la señal de salida asignada al canal A por el control de asignación del *crossfader* está controlada por el nivel de *volumen master*. Los mismos conceptos básicos se aplican en el canal B. Si se desliza el *fader* de una posición a la otra, varían las señales de salida de los canales A y B. Si se coloca el deslizable en posición central, las señales de salida de los canales A y B serán escuchadas con la misma intensidad.

11. CONTROL DE ASIGNACIÓN DEL CROSSFADER

Este es un control de múltiples posiciones que asigna un canal al *crossfader* (10). En cada uno de sus extremos A y B.

Cuando el control de asignación se coloca en canal designado entonces la intensidad máxima de la señal de ese canal estará determinada por su propio control deslizable de nivel y por el control de nivel maestro y la mezcla entre los canales designados podrá realizarse con solo mover el control de mezcla cruzada entre canales *crossfader* de una posición a la otra.

Así cuando el *crossfader* esté en la posición A la señal asignada a ese canal será enviada a la etapa *master* y al deslizar el *crossfader* a la posición B la intensidad de la señal del canal asignado a A disminuirá paulatinamente mientras al mismo tiempo la intensidad de la señal asignada al canal B del *crossfader* aumentará simultáneamente hasta convertirse en la única señal en ser escuchada.

Cuando el control de asignación se coloca en la posición off, el *crossfader* no funciona.

12. INDICADORES DE NIVEL DE VOLUMEN MASTER Y POR CANAL MASTER/PFL CHANNEL VOLUME LEVEL

Estos indicadores permiten monitorear en el campo visual el nivel de la señal de salida general de la mezcladora preamplificadora a fin de obtener la máxima calidad y nitidez.

Coloque el selector del medidor *meter* (12a) en la posición *master* y mantenga siempre la señal de salida por debajo de los +4dB mediante el control deslizable *master* (15).

Los indicadores LED de la etapa *master level* (12) permiten además monitorear el nivel de señal de un canal de manera independiente cuando el selector del medidor *meter* se encuentra en la posición PFL y el botón PFL del canal a monitorear se encuentra oprimido. Utilice estos indicadores para mantener visualmente una salida de señal promedio de +4dB y de esta manera obtener un sonido nítido. Para mejores resultados en esta modalidad utilice los indicadores para un solo canal a la vez.

13. CONTROL DE BALANCE DE SALIDA MASTER BALANCE

Permite ajustar el nivel de señal que se envía hacia la salida izquierda y derecha. Para obtener una verdadera imagen *stereo*, mantenga la perilla en la posición central.

14. CONMUTADOR DE SALIDA MASTER MONO STEREO EN EL MODELO DJ4

Cambia la señal de salida *master* de stereo a monofónico y viceversa.

15. CONTROL DE VOLUMEN MASTER

Permite controlar el nivel de la salida *volumen* principal. Mantenga un nivel de señal de salida promedio no mayor a +4dB a fin de evitar una salida distorsionada y daños en sus bocinas causados por volumen excesivo. Asegúrese de que este control esté siempre en cero (completamente hacia abajo) antes de encender su mezcladora preamplificadora.

16. CONECTOR BNC

Suministra energía eléctrica de 12V DC para una lámpara de cuello de ganso.

17. INTERRUPTOR DE ENERGÍA

Conecta y desconecta el suministro de energía eléctrica *on/off*. Al conectarse la energía *on*, se iluminará el indicador próximo al interruptor. Antes de encender su mezcladora preamplificadora, asegúrese de que ha realizado todas las conexiones a la unidad, que el control de salida *master* esté en la posición mínima y que los amplificadores estén apagados.

NOTA: recuerde que la mezcladora preamplificadora es lo *primero* que se enciende y lo *último* que se apaga.

18. CONTROL DE SALIDA DE VOLUMEN DE ZONA EN EL MODELO DJ4 ZONE GAIN

Permite controlar el volumen de zona. El nivel de zona no es PFL, sino que es esencialmente un segundo volumen de salida maestro con control de volumen de salida separado.

19. CONTROL DE GRAVES Y AGUDOS DE ZONA EN EL MODELO DJ4 BASS y TREBLE CONTROL

Estas perillas se utilizan para ajustar el nivel de las señales de baja y alta frecuencia de la zona. Si se gira la perilla en el sentido contrario de las agujas del reloj, disminuye el nivel de graves y agudos en a la señal de la zona; si se gira en el sentido de las agujas del reloj, el nivel aumenta.

20. CONTROL DE SALIDA DE VOLUMEN PARA CABINA BOOTH GAIN

Permite controlar el nivel de la señal de salida independiente para un sistema externo de monitoreo en la cabina. Este nivel de zona no es PFL, sino que es esencialmente un segundo volumen de salida maestro con control de volumen de salida separado.

21. SALIDA PARA AURICULARES

Permite conectar unos audífonos a la mezcladora preamplificadora para monitorear la fuente de CUE. Utilice auriculares cuya impedancia esté entre 8ohms y 32ohms. (los auriculares con impedancia de 16ohms son los más utilizados por la mayoría de los DJs, y están altamente recomendados) y antes de colocarlos siempre asegúrese de que el *volumen del nivel* CUE (22) esté ajustado al mínimo.

ETAPA DE MONITOREO DE CANALES MEDIANTE AUDÍFONOS (CUE)

22. CONTROL DE VOLUMEN CUE CUE GAIN

Permite ajustar el nivel de salida de volumen del auricular. Al girar la perilla en el sentido de las agujas del reloj, aumenta el volumen.

23. CONTROL DE SEPARACIÓN DE CANALES EN EL MONITOREO POR AUDIFONOS SPLIT CUE

Este botón activa la función *split cue* únicamente cuando se utilizan audífonos estereofónicos. Asigne la señal CUE al canal izquierdo de sus audífonos, y la señal de *programa* (salida principal) al canal derecho. Básicamente, esta función divide en dos la señal CUE. Este proceso permite el mezclado

empleando solo los auriculares. *el control de mezclado* CUE *mix* (24) también opera en conjunto con esta función.

CONTROL DE MEZCLADO DE CUE CUE MIX

Permite monitorear el nivel de CUE, así como el nivel de *programa* (salida principal) en sus auriculares. El nivel de CUE de cada canal sólo puede monitorearse seleccionando la función CUE (PFL) en ese canal (9). Para seleccionar la función CUE de un canal, presione el botón PFL (9) que esté directamente asociado con el canal específico que desea monitorear.

Puede utilizar la función de mezclado para combinar el nivel CUE y el nivel de *programa*. Se puede variar el nivel de salida para obtener un sonido más alto o más bajo en ambos niveles. Si gira el control del mezclador de CUE hasta la posición CUE *izquierda*, podrá obtener un sonido más alto de CUE. Si gira la perilla hasta la posición PGM *derecha*, podrá obtener un sonido más alto de *programa* (salida principal).

También puede utilizar el control de mezclado de CUE para escuchar exclusivamente el nivel CUE o el nivel de *programa*. Si el control se encuentra en la posición CUE máxima, sólo escuchará el nivel CUE, y si se encuentra en

la posición PGM máxima, sólo escuchará el nivel de salida principal.

Esta función es especialmente útil cuando se realiza la mezcla sin monitor.

PANEL POSTERIOR DJ3 Y DJ4

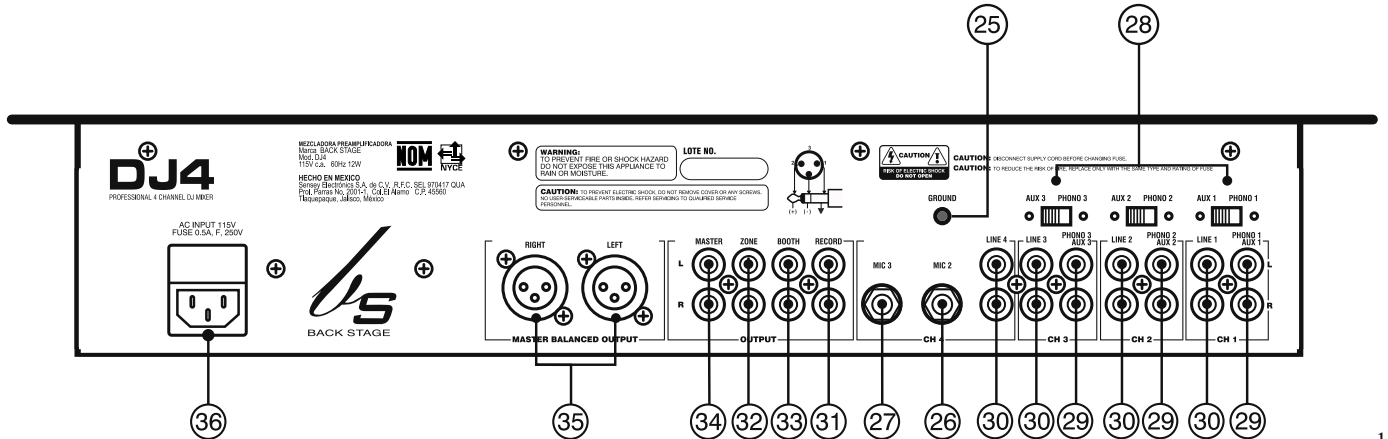
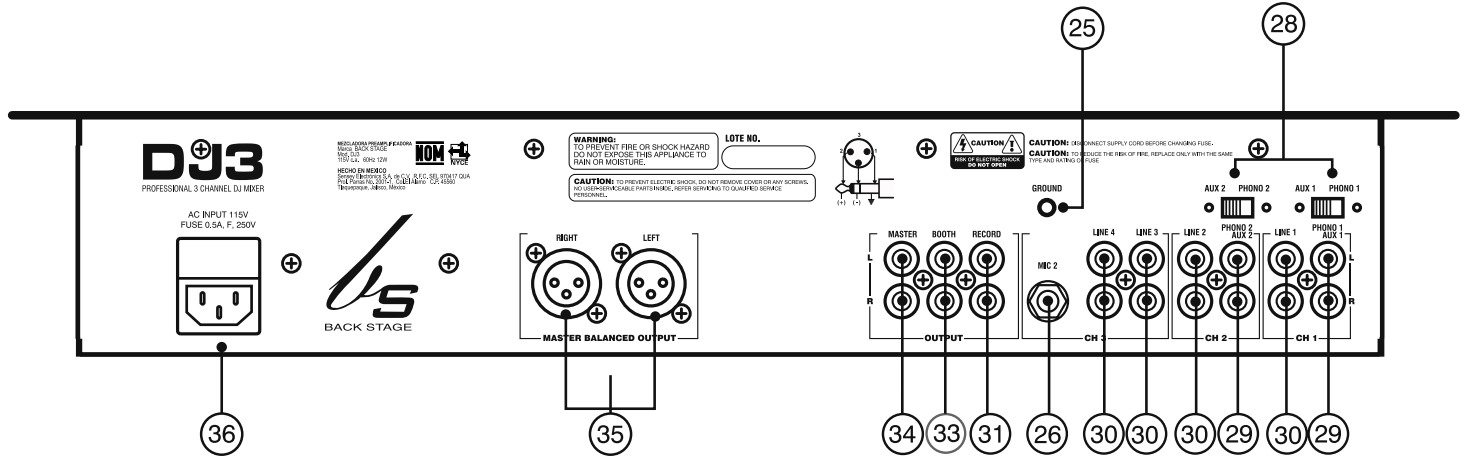

26. TERMINAL A TIERRA GND

Conecte aquí los cables a tierra de sus tornamesas para reducir los zumbidos y chasquidos asociados con los fonocaptadores magnéticos.

27. CONECTOR DE MICRÓFONO 2

Permite conectar un micrófono a la mezcladora preamplificadora mediante un conector 6,3 mm. (1/4"). En el modelo DJ4 el nivel de salida de volumen para este micrófono se controla mediante el deslizable del canal 4 cuando el selector de ese canal se encuentra en la posición MIC 2, mientras que en el modelo DJ3 el nivel de salida de volumen para este micrófono se controla mediante el deslizable del canal 3 cuando el selector de ese canal se encuentra en la posición MIC 2.

28. CONECTOR DE MICRÓFONO 3 MODELO DJ4

Permite conectar un micrófono a la mezcladora preamplificadora mediante un conector 6,3 mm. (1/4"). El nivel de salida de volumen para este micrófono se controla mediante el deslizable del canal 4 cuando el selector de ese canal se encuentra en la posición MIC 3.

29. CONTROLES DE SELECCIÓN DE NIVEL DE LÍNEA DE CANAL CHANNEL LINE LEVEL SELECTOR

Permite cambiar los niveles de sensibilidad de entrada de los conectores RCA *phono/aux*. Coloque el conmutador en la posición *phono* para emplear tornamesas equipadas con fonocaptadores magnéticos y en la posición AUX cuando se conecten reproductores de CD, cassettes, sintonizadores, etc. cuyo nivel de salida de señal sea de línea. Verifique de que el suministro eléctrico esté desconectado antes de cambiar la posición del *selector de línea* y que el selector esté en la posición correcta para evitar serios daños a su mezcladora preamplificadora.

30. ENTRADAS PHONO / AUX:

Permiten conectar fuentes de señal en cada uno de los canales de la mezcladora preamplificadora. El tipo de entrada debe corresponder directamente con el modo seleccionado en el *control de selección de línea*. Una tornamesa equipada con fonocaptor magnético (todas las empleadas por los DJ utilizan este tipo de cartucho) puede conectarse a estas entradas siempre que el *control de selección de línea* se encuentre en posición *phono*.

Los reproductores de CD, de cinta y otros instrumentos pueden conectarse cuando el *control de selección de línea* se encuentre en la posición AUX.

El conector RCA rojo es la entrada del canal derecho, y el blanco es la entrada del canal izquierdo.

El volumen de entrada está controlado por el *fader* del canal correspondiente. *el control de selección de fuente (7)* determina cual de las señales conectadas podrán ser monitoreadas por el sistema CUE

31. ENTRADAS DE LÍNEA LINE

Permiten conectar fuentes de señal de línea tales como los reproductores de CD, de cinta y otros instrumentos. El conector RCA rojo es la entrada del canal derecho, y el blanco es la entrada del canal izquierdo.

El volumen de entrada está controlado por el *fader* del canal correspondiente. *el control de selección de fuente (7)* determina cual de las señales conectadas podrán ser monitoreadas por el sistema CUE.

32. SALIDA PARA GRABACIÓN REC OUT

Esta salida es no balanceada y de baja intensidad, diseñada para inyectarse a diversos tipos de grabadores de cinta y de CD. El *nivel rec out* está regulado por el *fader* de cada canal y el *control de volumen master* (15) no influye sobre él.

33. SALIDA DE ZONA MODELO DJ4 ZONE LEVEL OUTPUT

Utilice esta señal de salida para operar un sistema de sonido independiente. El nivel de señal de esta salida está controlado por la perilla de *volumen de zona* (18). Los conectores RCA permiten obtener una señal de salida no balanceada del tipo de línea y sólo deben utilizarse para cables cortos (de menos de 5m) para procesadores de señal o para conexiones en *loop* con otra mezcladora preamplificadora.

34. SALIDA DE CABINA BOOTH LEVEL OUTPUT

Utilice esta señal de salida independiente para operar un monitor de control en cabina o un sistema de sonido independiente. El nivel de señal de esta salida está controlado por la *perilla de volumen de cabina* (20). Los conectores RCA permiten obtener una señal de salida no balanceada del tipo de *línea* y sólo deben utilizarse para cables cortos (de menos de 5m.) para procesadores de señal o para conexiones en *loop* con otra mezcladora preamplificadora.

35. SALIDAS RCA MASTER MODELO DJ4 RCA MASTER OUTPUTS

La salida master incluye un un par de conectores no balanceados RCA que permiten obtener una señal de salida no balanceada, de baja *intensidad* y que sólo deben utilizarse para cables cortos para procesadores de señal o para conectarlo con otra mezcladora preamplificadora. Para cables que tengan una extensión mayor a 5m. (15 pies), utilice los *conectores balanceados XLR* (35).

36. CONECTORES DE SALIDA MAESTRA XLR BALANCEADOS

La salida *master* incluye un par de conectores balanceados XLR que permiten obtener una señal de salida balanceada de alto nivel. Se recomienda su empleo cuando opere un amplificador u otro equipo de audio con entrada balanceada, o cuando opere una línea de señal cuya extensión sea mayor a 5m. Siempre que le sea posible, utilice estos conectores.

37. CONEXIÓN DE CA AC CONNECTION

Permite suministrar energía eléctrica a la unidad mediante el cable desmontable incluido. Utilice únicamente el cable de suministro de energía polarizado AC provisto. Conecte esta unidad solo a un tomacorriente compatible con el indicado en la leyenda impresa en su equipo.

No elimine la conexión a tierra pues aumenta el riesgo de descarga eléctrica en caso de cortocircuito. Este cable está diseñado para ser colocado en una sola dirección.

No fuerce el cable si no logra insertarlo, primero asegúrese de que lo está haciendo en la posición correcta.

Manual del usuario DJ3 y DJ4
CONEXIONADO DJ3

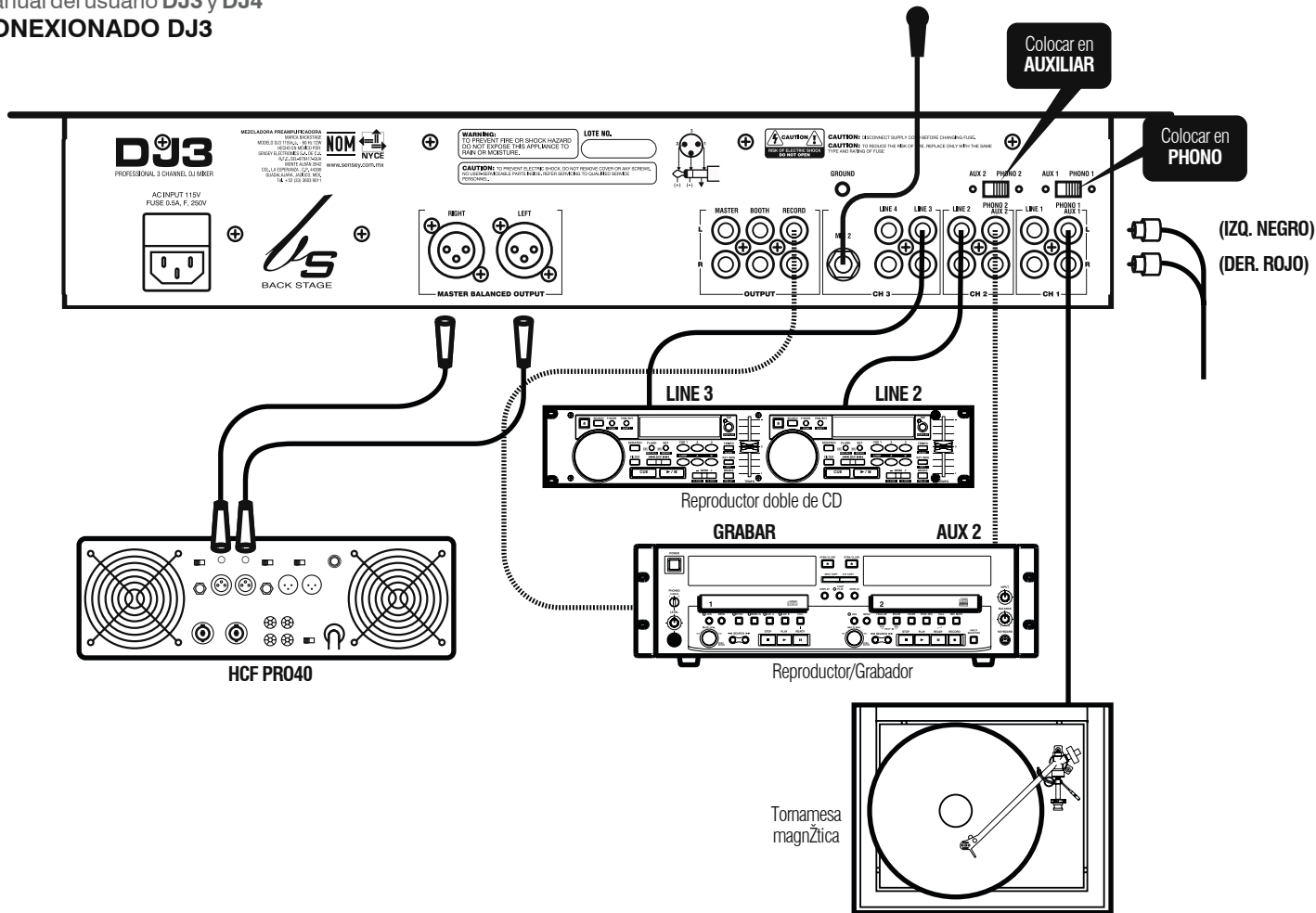

CONEXIONADO DJ4

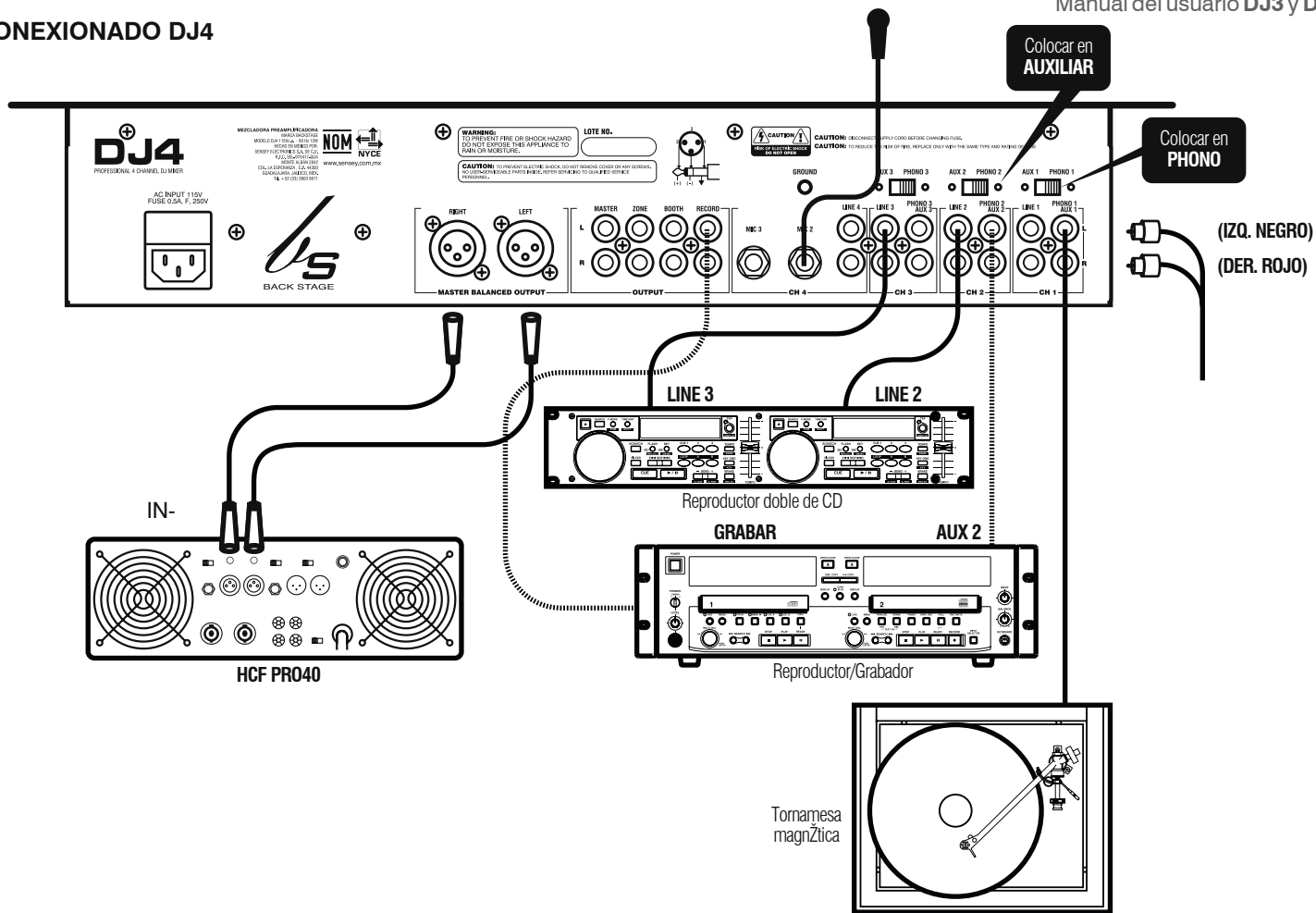

MANTENIMIENTO

La mezcladora preamplificadora deberá limpiarse periódicamente para evitar la acumulación de residuos de vapor, humo y polvo.

PARA HACERLO SIGA LOS SIGUIENTES PASOS:

1. Utilice un limpiavidrios común y un paño suave para limpiar la cubierta externa.
2. Para la zona de perillas y controles, utilice un aerosol especial para limpieza de artefactos electrónicos. Éste eliminará las pequeñas partículas acumuladas que pudieran afectar el correcto funcionamiento de la mezcladora preamplificadora.

3. Se recomienda realizar una limpieza cada 30 o 60 días para evitar una excesiva acumulación de residuos.

4. Es importante asegurarse de que todas las partes estén completamente secas antes de conectar la mezcladora preamplificadora.

La frecuencia de limpieza dependerá del ambiente en el cual funcione la mezcladora preamplificadora (por ejemplo, humo, vapor, polvo, rocío).

REEMPLAZO DEL CONTROL DESLIZABLE DE MEZCLA CRUZADA CROSSFADER:

El control deslizable *crossfader* es *hot swapable* (puede conectarse en caliente), lo que significa que puede ser reemplazado en cualquier momento, aún estando el aparato conectado al suministro eléctrico. Utilice exclusivamente el repuesto original de BACKSTAGE para evitar dañar seriamente la mezcladora preamplificadora.

PROCEDIMIENTO:

- Utilice un destornillador *phillips* número dos para retirar los tornillos que mantienen el control en su lugar.

- Separe suavemente el control de la posición donde se encuentra. Es posible que necesite moverse un poco para lograr retirarlo.

- Luego de quitar el control, desconecte el cable que lo une al circuito impreso. Sostenga el control por su base y tire del conector del cable para retirarlo, *no jale el cable*. No se preocupe por la orientación de los conectores ya que el diseño del conector permite que éste se inserte en un solo sentido.

- Conecte el nuevo control al cable y reubíquelo en su posición original mediante los tornillos.

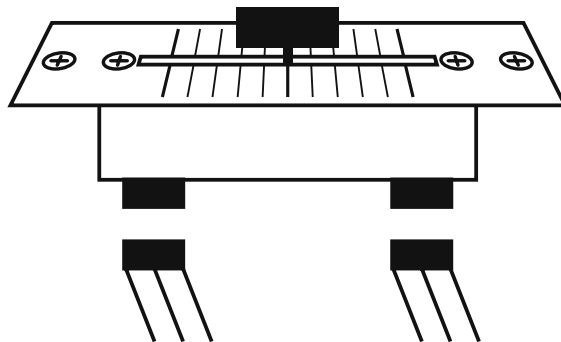

ESPECIFICACIONES DE MEZCLADORAS PREAMPLIFICADORAS MODELOS DJ3 Y DJ4

ALIMENTACION:	115Vc.a 60Hz
CONSUMO DE CORRIENTE:	12W
DIMENSIONES:	482mm (ancho) x 265,9mm (profundo) x 97,8mm (alto)
PESO:	4,3Kg (9,47 libras)
IMPEDANCIA DE AURICULAR:	6ohms
TEMPERATURA DE FUNCIONAMIENTO:	5° a 35° C; Humedad: 25 a 85% RH (sin condensación)
TEMPERATURA DE ALMACENAMIENTO:	-20° a 60° C
SENSIBILIDAD DE ENTRADA (NIVEL/IMPEDANCIA): NOTA: 0dBV SALIDA, CARGA = 100Kohms	
LÍNEA, AUX:	10Kohms / -14dBV (200mV) +/-2dB
PHONO:	47Kohms / -54dBV (2mV) +/-2dB
MICRÓFONOS 1 Y 3 (MODELO DJ4) :	2.2Kohms / -54dBV (2mV) +/-2dB
MICRÓFONO 2:	1Kohm / -60dBV (1mV) +/-2dB
IMPEDANCIA DE SALIDA (NIVEL/IMPEDANCIA): NOTA: 0dBV= 1VRMS	
MASTER:	300ohms
MASTER OUT (XLR):	600ohms / 2,21 dBV (1V) +/-2dB
ZONA: (MODELO DJ4)	1Kohm / 0dBV (1V) +/-2dB
REC OUT (RCA):	2.2Kohms / -10dBV (316mV) +/-2dB
AUDIFONOS:	(CARGA=47K, THD= 1%) más de +4dBV (1,6V)
MÁXIMA SALIDA: (CARGA = 47K, THD = 1%)	
MASTER/ZONA:	MÁS DE +18dBV (8,0V)

ALIMENTACION:	115V c.a 60Hz
CONSUMO DE CORRIENTE:	12W
DIMENSIONES:	482mm (ancho) x 265,9mm (profundo) x 97,8mm (alto)
PESO:	4,3Kg (9,47 libras)
IMPEDANCIA DE AURICULAR:	6ohms
TEMPERATURA DE FUNCIONAMIENTO:	5° a 35° C; Humedad: 25 a 85% RH (sin condensación)
TEMPERATURA DE ALMACENAMIENTO:	-20° a 60° C
SENSIBILIDAD DE ENTRADA (NIVEL/IMPEDANCIA): NOTA: 0dBV SALIDA, CARGA = 100Kohms	
LÍNEA, AUX:	10Kohms / -14dBV (200mV) +/-2dB
PHONO:	47Kohms / -54dBV (2mV) +/-2dB
MICRÓFONOS 1 Y 3 (MODELO DJ4) :	2.2Kohms / -54dBV (2mV) +/-2dB
MICRÓFONO 2:	1Kohm / -60dBV (1mV) +/-2dB
IMPEDANCIA DE SALIDA (NIVEL/IMPEDANCIA): NOTA: 0dBV=1VRMS	
MASTER:	300ohms
MASTER OUT (XLR):	600ohms / 2,21 dBV (1V) +/-2dB
ZONA: (MODELO DJ4)	1Kohm / 0dBV (1V) +/-2dB
REC OUT (RCA):	2.2Kohms / -10dBV (316mV) +/-2dB
AUDIFONOS:	(CARGA=47K, THD= 1%) más de +4dBV (1,6V)
MÁXIMA SALIDA: (CARGA = 47K, THD = 1%)	
MASTER/ZONA:	MÁS DE +18 dBV (8,0V)
BALANCE DE CANAL:	DENTRO DE 3dB
RESPUESTA DE FRECUENCIA:	

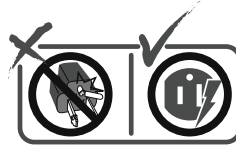
NORMAS DE SEGURIDAD**Conectores aterrizados**

- No corte el inserto de tierra (gnd), esto le puede ocasionar desde estática acumulada hasta un desperfecto en sus equipos.
- Utilice siempre los contactos, extensiones y/o accesorios correctos y debidamente aterrizados antes de conectar su equipo al suministro eléctrico.

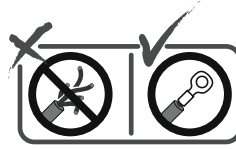
**Conectores y terminales**

- No conecte nunca cables en mal estado, ya que podría ocasionar el no hacer contacto eficazmente. Si es el caso corte nuevamente y empareje al conectar.
- Utilice siempre terminales y/o conectores adecuados a lo que va a conectar y a los tornillos o placas que reciben la conexión.

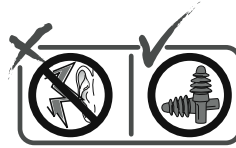
**Equipo de protección auditiva**

- No se exponga directamente a los altavoces, ni en altos volúmenes, ya que esta acción puede causar daños irreversibles al oído
- Utilice siempre equipo de protección auditiva al realizar pruebas de sonorización que puedan exceder los límites en el rango de seguridad del oído humano.

NOTAS



SENSEY ELECTRONICS

POLIZA DE GARANTÍA

SENSEY ELECTRONICS S.A. DE C.V. garantiza este producto por un periodo de 6 (seis) meses en todas sus partes y mano de obra contra cualquier defecto de fabricación y funcionamiento a partir de la fecha de compra bajo la siguientes condiciones:

1. Cualquier defecto de fabricación que aparezca dentro del periodo de garantía deberá ser manifestado de inmediato a SENSEY ELECTRONICS S.A. DE C.V. para que en su horario de servicio haga los ajustes y reparaciones necesarias.
2. SENSEY ELECTRONICS S.A. DE C.V. se compromete a reparar o cambiar el producto a elección de SENSEY ELECTRONICS S.A. DE C.V., así como las piezas y componentes defectuosos del mismo sin ningún cargo para el consumidor, exceptuando los gastos derivados por fletes y transporte.
3. El tiempo de reparación en ningún caso podrá ser mayor de 30 días a partir de la recepción del producto por parte de SENSEY ELECTRONICS S.A. DE C.V.

4. Para hacer efectiva esta garantía es suficiente la presentación de ésta póliza o la factura de compra. En caso de pérdida de esta garantía el distribuidor podrá reponerla por una nueva con la presentación de la factura.

5. El aparato deberá ser entregado junto con esta póliza en nuestro centro de recepción ubicado en: López Cotilla No. 73-A, Col. Centro, Guadalajara, Jalisco, C.P. 44100. En caso de que alguno de nuestros productos requiera servicio y se encuentre fuera de la ciudad de Guadalajara, Jalisco, la garantía se hará efectiva en la casa comercial donde se adquirió.

Esta garantía no es válida en los siguientes casos:

- A. Cuando el aparato ha sido utilizado en condiciones distintas a las normales.
- B. Cuando NO ha sido operado de acuerdo con el instructivo.
- C. Cuando ha sufrido deterioro por causas atribuibles al consumidor.
- D. Cuando el producto ha tratado de ser reparado por personas ajenas a SENSEY ELECTRONICS S.A. DE C.V.

Datos Del Usuario

Nombre:
Dirección:
Colonia:
C.P.
Ciudad:
Estado:
Télefono:
Fax:

Datos de la Casa Comercial

Nombre:
Dirección:
Fecha de Venta:
Modelo:
No. de Serie:
Sello:

HECHO EN MÉXICO por SENSEY ELECTRONICS S.A. DE C.V.
Prol. Parras No. 2001-1 Col. El Álamo, C.P. 45560,
Tlaquepaque, Jalisco México. Tel. +52 (33) 3837 5470,
Parque Industrial Santa Rosa.
ventas@sensey.com.mx, www.sensey.com.mx