

NO SE ABRA

RIESGO DE CHOQUE ELÉCTRICO



PRECAUCION: para disminuir el riesgo de choque eléctrico, no quite la cubierta, no hay piezas adentro que el usuario pueda reparar, deje todo el mantenimiento a los técnicos calificados.

ADVERTENCIA: para prevenir un choque eléctrico ó riesgo de incendios, no exponga este aparato a la lluvia o a la humedad. No arroje agua ó cualquier otro líquido sobre ó dentro de su unidad. Antes de utilizarlo lea todas las advertencias en la guía de operación.



Este símbolo tiene el propósito de alertar al usuario de la presencia de **VOLTAJE PELIGROSO** que no tiene aislamiento de la caja y que puede tener una magnitud suficiente para constituir riesgo de descarga eléctrica.



Este símbolo tiene el propósito de alertar al usuario de la presencia de instrucciones importantes sobre la operación y mantenimiento en la documentación que viene con el producto.

**INDICE**

Introducción.	1
A-515 USB.	2
A-525 USB.	3
A-525.	4
A-520.	5
P-525.	6
P-520	7
Control remoto.	8
Conexionado.	8
Garantía.	12

INTRODUCCIÓN

La familia de bafles de BACK STAGE® le permite crear la configuración exacta para satisfacer sus necesidades específicas de sonorización.

Cuenta con modelos activos de hasta 450 W rms a basados en un verdadero bi-amplificador de 2 vías encadenable con un cable Speakon® y también modelos comerciales de hasta 200 W rms de alto desempeño para uso general.

La versión pasiva incluye dos modelos, uno para aplicaciones generales (P-520) que cuenta con entradas 6.3 mm (1/4) y crossover pasivo de 350 W rms que podrá usted conectar a cualquier amplificador genérico muy útil para instalaciones como bares, escuelas, templos, etcetera y otro para sistemas bi-amplificados (P-525), encadenable por medio de un cable con conectores tipo speakon® de 4 hilos, a cualquiera de nuestros bafles activos bi-amplificados (A-525 USB, A-525).

Los modelos activos incluyen entradas para señal balanceada de línea y de micrófono, cuentan con controles independientes de nivel así como una etapa de control de tonos, supresor de bajas frecuencias y protecciones contra corto-circuito, térmicos y RF para una total flexibilidad y seguridad de operación.

DESEMPACADO

Como parte de nuestro control de calidad, cada equipo es inspeccionado cuidadosamente antes de dejar la fábrica. Al momento de desempacarlo, revíselo muy bien para detectar posibles golpes o daños provocados durante el transporte. Conserve sus empaques originales ya que serán necesarios en caso de requerir servicio o cualquier reclamación posterior.

ALIMENTACIÓN

Su baffle está provisto de un cable toma corriente de tres hilos polarizado el cual deberá conectarse a una toma de tipo doméstica de 120V c.a.

SOPORTE TÉCNICO

-Servicio técnico directo de planta

Reparación, calibración y pruebas en 7 días.

Solo pague sus refacciones, nosotros costearmos la mano de obra.

-Refacciones originales

Desde un transistor hasta un módulo completo.

-Asistencia telefónica

Llámenos al (33) 3837 5470 Guadalajara Jalisco.

Lunes a Viernes de 8:00 a 18:00 hrs.

-Asistencia en línea

www.back-stage.com.mx/#/soporte/

ATENCIÓN AL CLIENTE

Para conocer más acerca de su equipo, visite nuestra página

www.back-stage.com.mx

Para cualquier sugerencia, consulta o comentario llame al (33) 3837 5470 en Tlaquepaque, Jalisco; ó escribanos a atencion@back-stage.com.mx



BAFLE A-515 USB

El A-515 USB de BACK STAGE® es un baffle activo full range con un amplificador clase AB de alta eficiencia y que cuenta con funcionalidades de última generación como lo son un reproductor MP3 con display LCD, limitadores en su etapa de amplificación, entradas balanceadas, etcetera.



ESPECIFICACIONES

APLICACIÓN

Es ideal como refuerzo sonoro, monitor de campo ó instalaciones fijas. Reproducción de música en vivo ó grabada.

ESPECIFICACIÓN ACÚSTICA

Respuesta de frecuencia: 55 Hz - 20 kHz

Max SPL: 125 dB

Ángulo de cobertura: 90° x 60°

Driver de compresión: PAudio 50 W rms 1.5"

Woofer: PAudio 300 W rms 15"

SECCIÓN DE ENTRADA

Entrada de señal: balanceada / no balanceada

Line: Balanceada XLR, 6.3 y RCA

Mic: Balanceada XLR y 6.3

Salida Thru: Balanceada XLR y 6.3

Sensibilidad de entrada de línea: 0.775 V rms

Sensibilidad de entrada de micrófono:

250 mV rms

MP3 Player: USB y SD Card

PROCESAMIENTO DE SEÑAL

Frecuencia de corte: 1.8 kHz

Protección: DC / corto circuito.

Limitador: de reacción rápida 5 V rms

AMPLIFICADOR CLASE AB

Potencia nominal: 200 W rms.

Salida de potencia Speakon® (paralelo): 8Ω

Conexión a baffle pasivo P-520 mediante cable Speakon® de 2 hilos a 6.3 mm mono.

FÍSICO

Gabinete: Plástico

Dimensiones (H x W x D): 67 x 45 x 35 cm

Peso: 24 kg

Montaje: Mediante arnés, receptáculo para montaje sobre base.

Color: Negro.



VISTA FRONTAL Y POSTERIOR



DIAGRAMA DE CONEXIÓN



GRÁFICA DE RESPUESTA DE FRECUENCIA



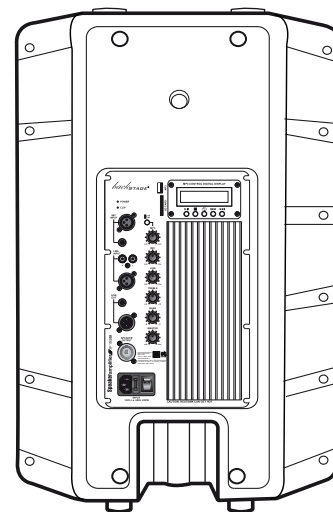
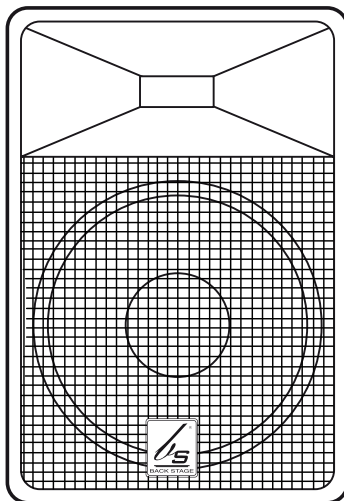
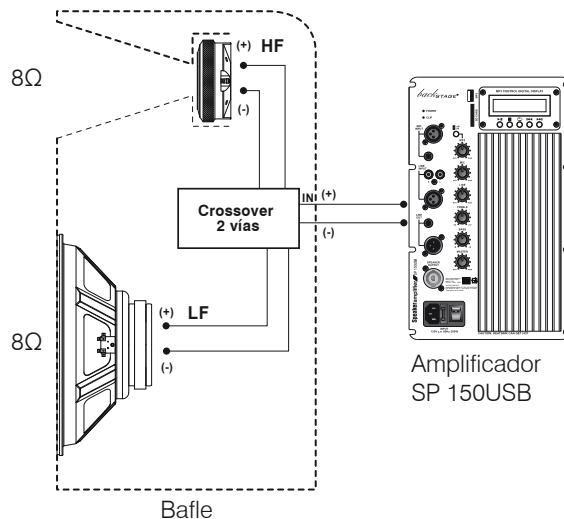
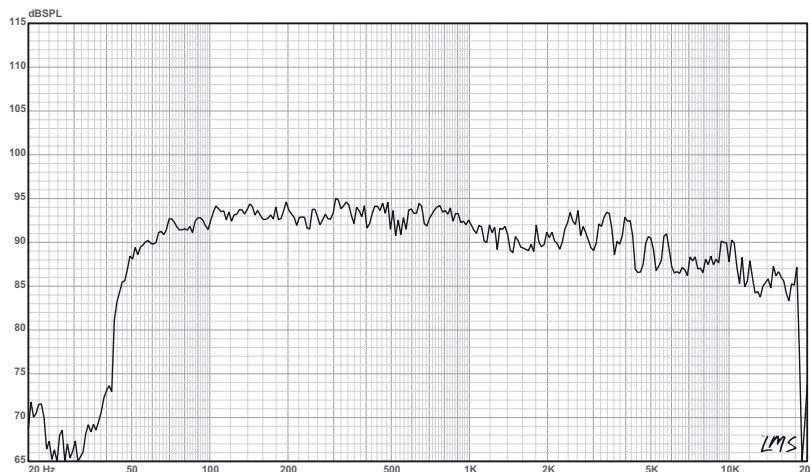

BAFLE A-525 USB

El A-525 USB de BACK STAGE® es un bafle activo a 2 vías. Integra un crossover electrónico y un limitador en la etapa de preamplificación, para evitar daños en los transductores. Incluye un MP3 Player con control remoto y salida mezclada mix out.



ESPECIFICACIONES

APLICACIÓN

Es ideal como refuerzo sonoro, monitor de campo ó instalaciones fijas. Reproducción de música en vivo ó grabada.

ESPECIFICACIÓN ACÚSTICA

Respuesta de frecuencia: 55 Hz - 20 kHz
Max SPL: 125 dB

Ángulo de cobertura: 90° x 60°

Driver de compresión: titanio 65 W rms 1.5"

Woofer: Typhoon 300 W rms 15"

SECCIÓN DE ENTRADA

Entrada de señal: balanceada / no balanceada

Line: Combo XLR / 6.3

Mic: Combo XLR / 6.3

Salida Thru: XLR

Sensibilidad de entrada de línea: 0.775 V rms

Sensibilidad de entrada de micrófono:

250 mV rms

USB: MP3 Player

PROCESAMIENTO DE SEÑAL

Frecuencia de corte: 3 kHz

Protección: DC / corto circuito.

Limitador: de reacción rápida

(por vía) 5 V rms

Mix out: Salida mezclada independiente del micrófono, línea, MP3 Player. Los volúmenes de cada uno son independientes y la mezcla resultante puede ser enviada a un amplificador externo por este conector.

BI-AMPLIFICADOR CLASE H

Potencia nominal: 450 W rms a 4Ω (link).

Alta frecuencia: 50 W rms/8Ω - 75 W rms / 4Ω

Baja frecuencia: 200 W rms/8Ω - 400 W rms / 4Ω

Salida de potencia Speakon® (paralelo): 8Ω

Conexión a bafle pasivo P-525.

Control remoto

FÍSICO

Gabinete: Plástico

Dimensiones (H x W x D): 67 x 45 x 35cm

Peso: 25 kg

Montaje: Mediante arnés, receptáculo para montaje sobre base.

Color: Negro.



VISTA FRONTAL Y POSTERIOR



DIAGRAMA DE CONEXIÓN



GRÁFICA DE RESPUESTA DE FRECUENCIA



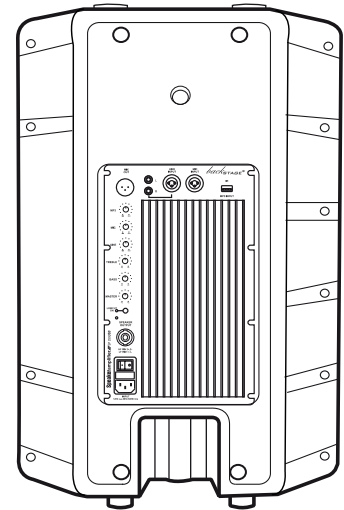
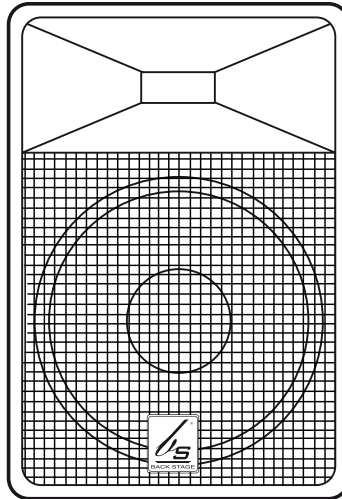
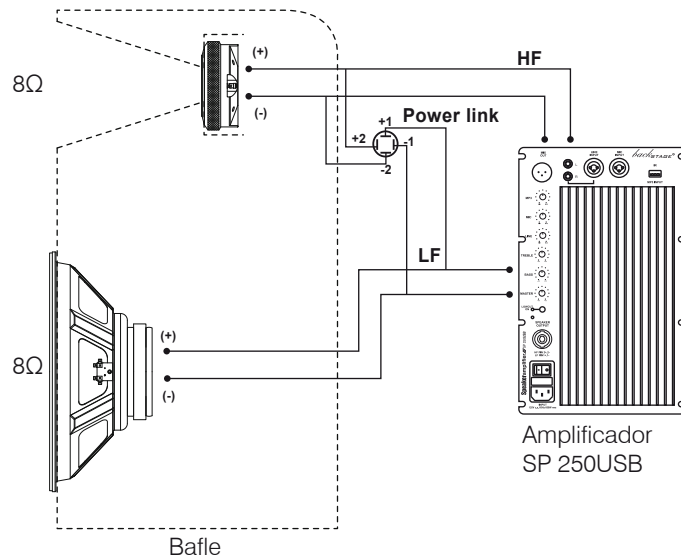
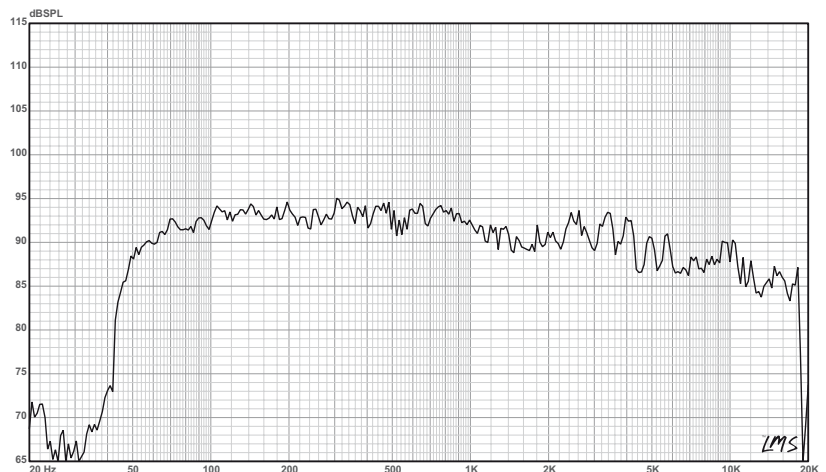

BAFLE A-525

El A-525 de BACK STAGE® es un baffle activo a 2 vías. Este sistema integra un crossover electrónico y un limitador en la etapa de preamplificación, para evitar daños en los transductores. La bocina de 15" tiene un alto desempeño en la reproducción de medias y bajas frecuencias. El driver de 1.5" es excelente para reproducir altas frecuencias claras y con fidelidad.



ESPECIFICACIONES

APLICACIÓN

Es ideal como refuerzo sonoro ó instalaciones fijas. Reproducción de música en vivo ó grabada.

ESPECIFICACIÓN ACÚSTICA

Respuesta de frecuencia: 55 Hz - 20 kHz
 Max SPL: 125 dB
 Ángulo de cobertura: 90° x 60°
 Driver de compresión: titanio 65 W rms 1.5"
 Woofer: Typhoon 300 W rms 15"

SECCIÓN DE ENTRADA

Entrada de señal: balanceada / no balanceada
 Conectores: Jack 1/4" / XLR
 Salida Thru: XLR
 Sensibilidad de entrada de línea: 0.775 V rms
 Sensibilidad de entrada de micrófono: 250 mV rms

PROCESAMIENTO DE SEÑAL

Frecuencia de corte: 3 kHz
 Protección: DC / corto circuito.
 Limitador: de reacción rápida
 (por vía) 5 V rms

BI-AMPLIFICADOR CLASE H

Potencia nominal: 450 W rms a 4Ω (link).
 Alta frecuencia: 50 W rms / 8Ω - 75 W rms / 4Ω
 Baja frecuencia: 200 W rms/8Ω - 400 W rms / 4Ω
 Salida de potencia Speakon® (paralelo): 8Ω
 Conexión a baffle pasivo P-525.

FÍSICO

Gabinete: Plástico
 Dimensions (HxWxD): 67x45x35cm
 Peso: 25kg
 Montaje: Mediante arnés, receptáculo para montaje sobre base.
 Color: Negro.



VISTA FRONTAL Y POSTERIOR



DIAGRAMA DE CONEXIÓN



GRÁFICA DE RESPUESTA DE FRECUENCIA



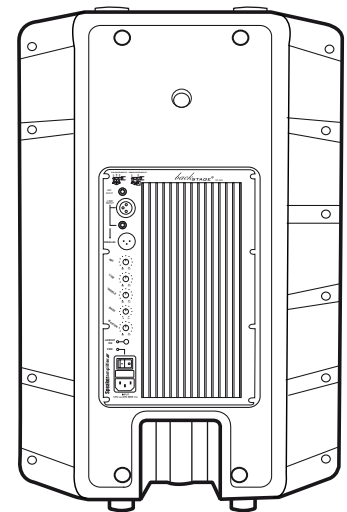
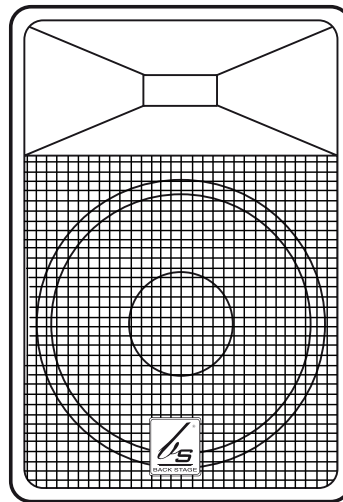
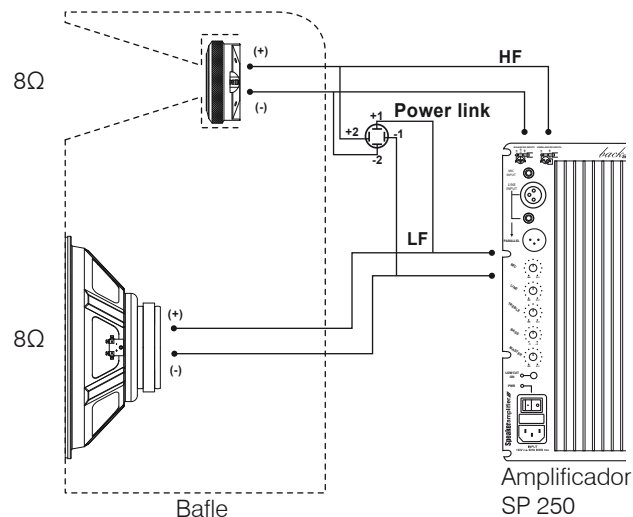
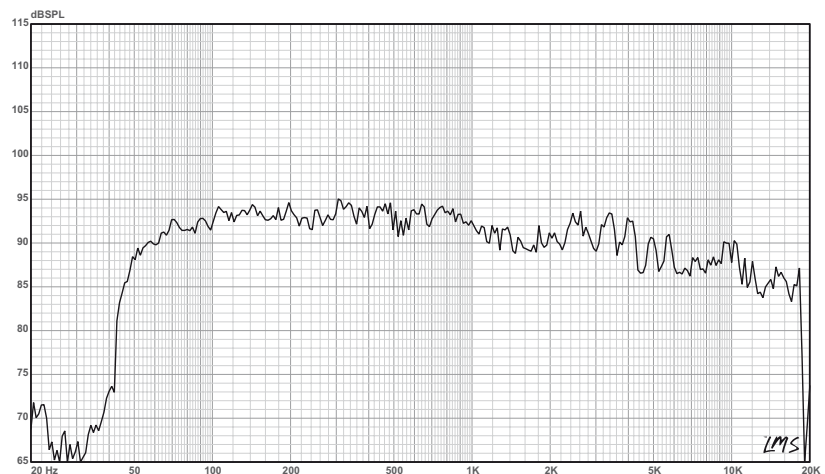

BAFLE A-520

El A-520 de BACK STAGE® es un bafle activo full range. Este sistema integra un limitador en la etapa de preamplificación, (evita daños en los transductores). Su amplificador clase AB de alta eficiencia 200 W rms bajo en distorsión y crossover pasivo. La bocina de 15" tiene un alto desempeño en la reproducción de medias y bajas frecuencias. El driver de 1.5" es excelente para reproducir altas frecuencias claras y con fidelidad.

ESPECIFICACIONES



APLICACIÓN

Es ideal como refuerzo sonoro ó instalaciones fijas. Reproducción de música en vivo ó grabada.

ESPECIFICACIÓN ACÚSTICA

Respuesta de frecuencia: 55 Hz - 20k Hz
Max SPL: 125 dB
Ángulo de cobertura: 90° x 60°
Driver de compresión: titanio 1.5"
Woofer: Typhoon 300 W rms 15"

SECCIÓN DE ENTRADA

Entrada de señal: balanceada / no balanceada
Conectores: Jack 1/4" / XLR
Salida Thru: XLR
Sensibilidad de entrada de línea: 0.775 V rms
Sensibilidad de entrada de micrófono:
250 mV rms

PROCESAMIENTO DE SEÑAL

Protección: DC / corto circuito.
Limitador: de reacción rápida.

AMPLIFICADOR CLASE AB

Potencia nominal: 200 W rms
(sistema Full range.)

FÍSICO

Gabinete: Plástico
Dimensions (H x W x D): 67 x 45 x 35cm.
Peso: 24.5 kg
Montaje: Mediante arnés, receptáculo para montaje sobre base.
Color: Negro.



VISTA FRONTAL Y POSTERIOR



DIAGRAMA DE CONEXIÓN



GRÁFICA DE RESPUESTA DE FRECUENCIA



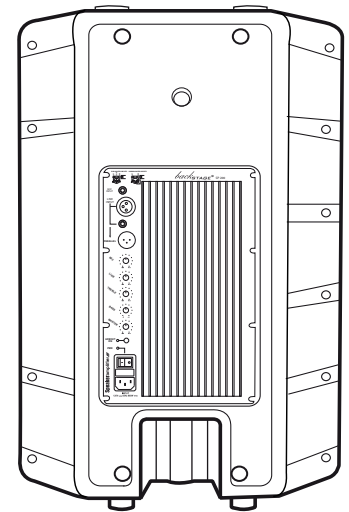
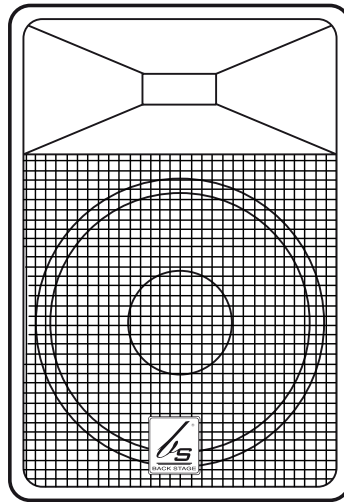
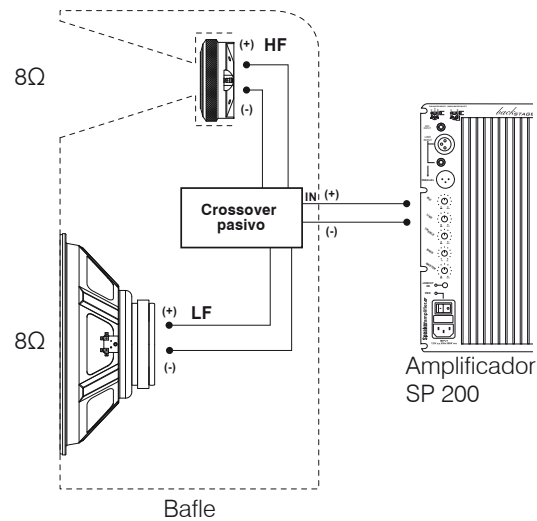
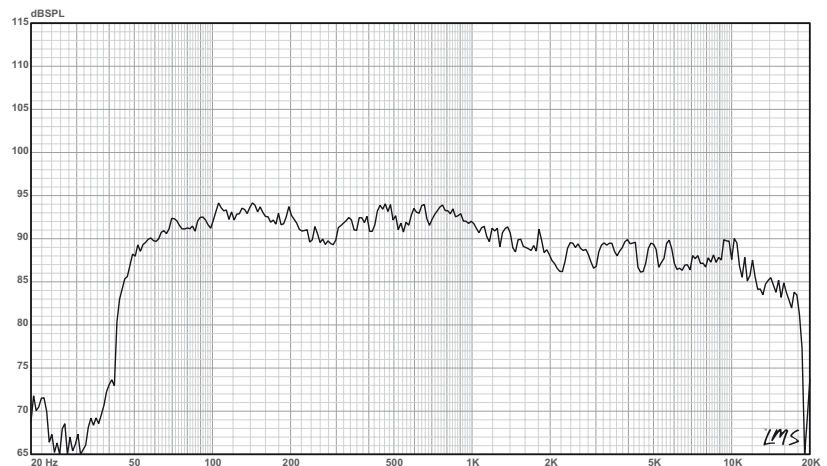

BAFLE P-525

El P-525 de BACK STAGE® es un baffle pasivo de 2 vías, el cual se acopla perfectamente con el baffle activo A-525 / A-525 USB BACK STAGE® por medio de su salida speakon paralelo. La bocina de 15" tiene un alto desempeño en la reproducción de medias y bajas frecuencias.

El driver de 1.5" es excelente para reproducir altas frecuencias claras y con fidelidad.

Nota: no cuenta con crossover pasivo. Solo conecte por medio del baffle A-525 / A-525 USB activo.



ESPECIFICACIONES

APLICACIÓN

Se acopla al baffle A-525 / A-525 USB activo para obtener mayor presión sonora (volumen). Es ideal como refuerzo sonoro ó instalaciones fijas. Reproducción de música en vivo ó grabada.

ESPECIFICACIÓN ACÚSTICA

Respuesta de frecuencia: 55 Hz - 20 kHz

Max SPL: 125 dB

Ángulo de cobertura: 90° x 60°

Driver de compresión: titanio 1.5"

Woofer: Typhoon 300 W rms 15"

SECCIÓN DE ENTRADA

Potencia nominal: 350 W rms

LF+-1: 300 W rms 8Ω

HF+-2: 50 W rms 8Ω

Conector Speakon® 4NLR4

FÍSICO

Gabinete: Plástico

Dimensions (H x W x D): 67 x 45 x 35cm

Peso: 22.5 kg

Montaje: Mediante arnés, receptáculo para montaje sobre base.

Color: Negro.



VISTA FRONTAL Y POSTERIOR



DIAGRAMA DE CONEXIÓN



GRÁFICA DE RESPUESTA DE FRECUENCIA



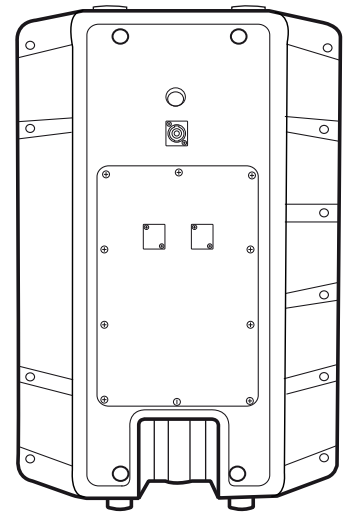
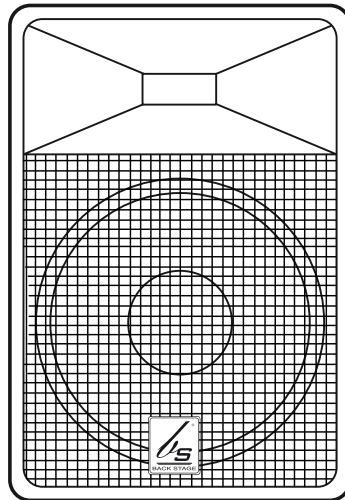
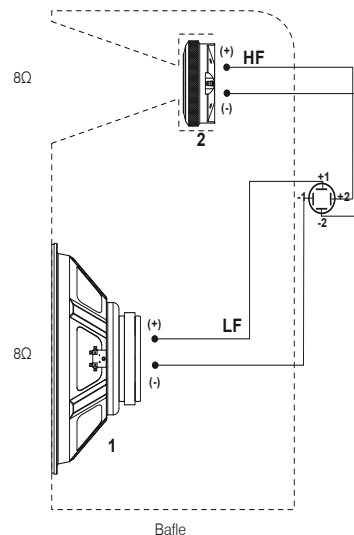
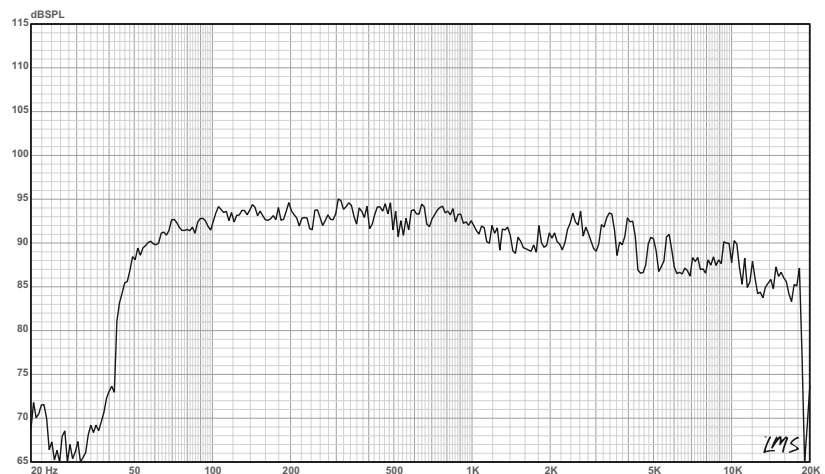

CONTROL REMOTO

1. Botones de reproducción (⏮ anterior, ⏭ siguiente, ■ parar, ⏩ reproducir/pausar).
2. ^{RAN} Random. Función aleatorio (activar / desactivar).
3. ^{A>B} Memoria para grabar lapsos de música (inicio de lapso a grabar / termino y reproducción de lapso / desactivar).
4. ^{REP} Repetición (repetir canción / repetir todo/ desactivar).
5. ^{PROG} Programación de lista de reproducción. Presione ^{PROG} y seleccione una canción, oprima de nuevo ^{PROG} para la siguiente canción a programar y repita este paso según la cantidad de pistas elegidas, al terminar oprima [▶] para reproducir. Presionando [■] dos veces detendrá la función.
6. Botones de selección de canción (ejemplo 002, 025, 106).

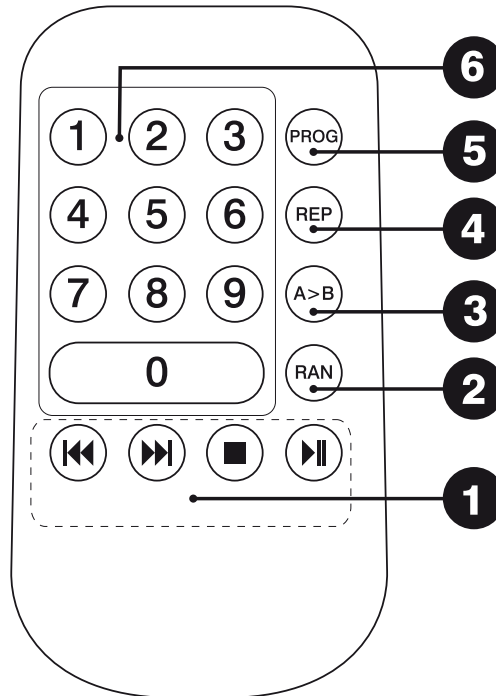

CONEXIONADO

Conexión directa, micrófono y reproductor de música al módulo amplificado (A-525, A-520).

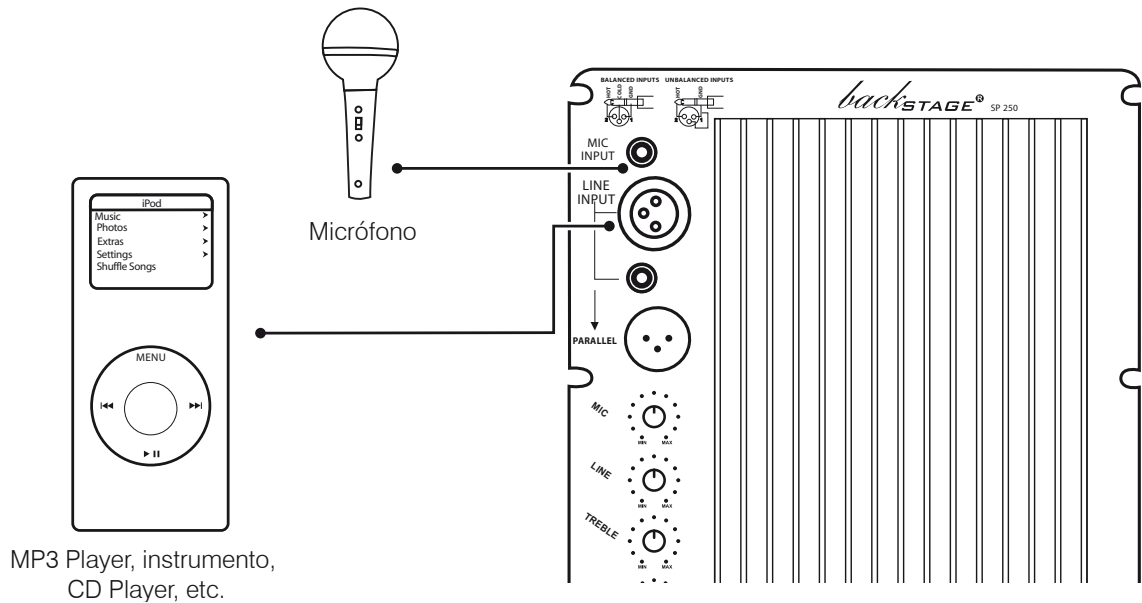



CONEXIONADO

Conexión directa, micrófono, instrumento y música MP3 al módulo amplificado del baffle (A-525 USB).

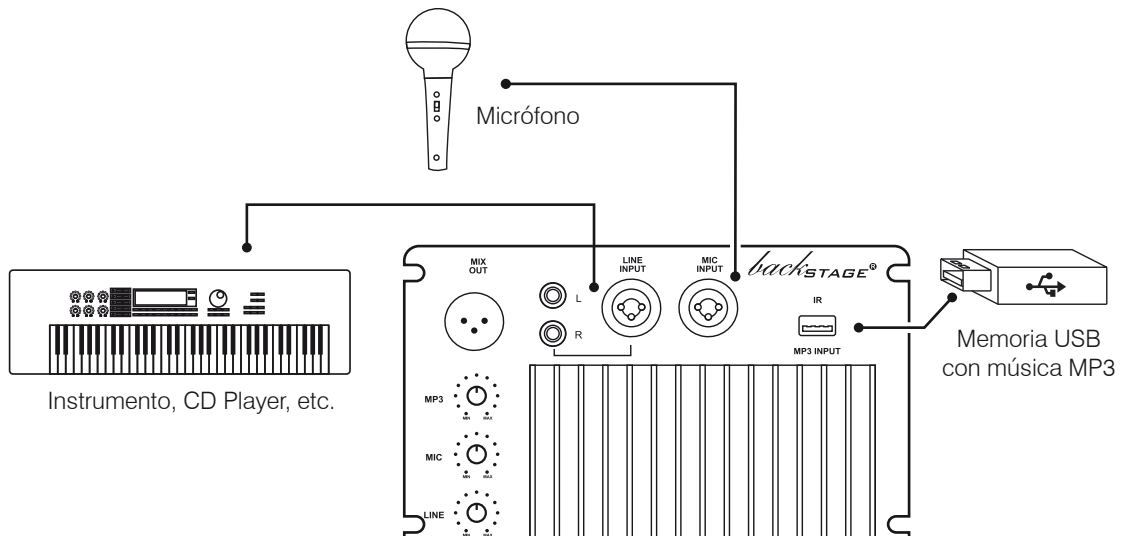

CONEXIONADO

Conexión de Baffle A-525 USB a A-525 / A-520 (Salida mezclada vía mix out)

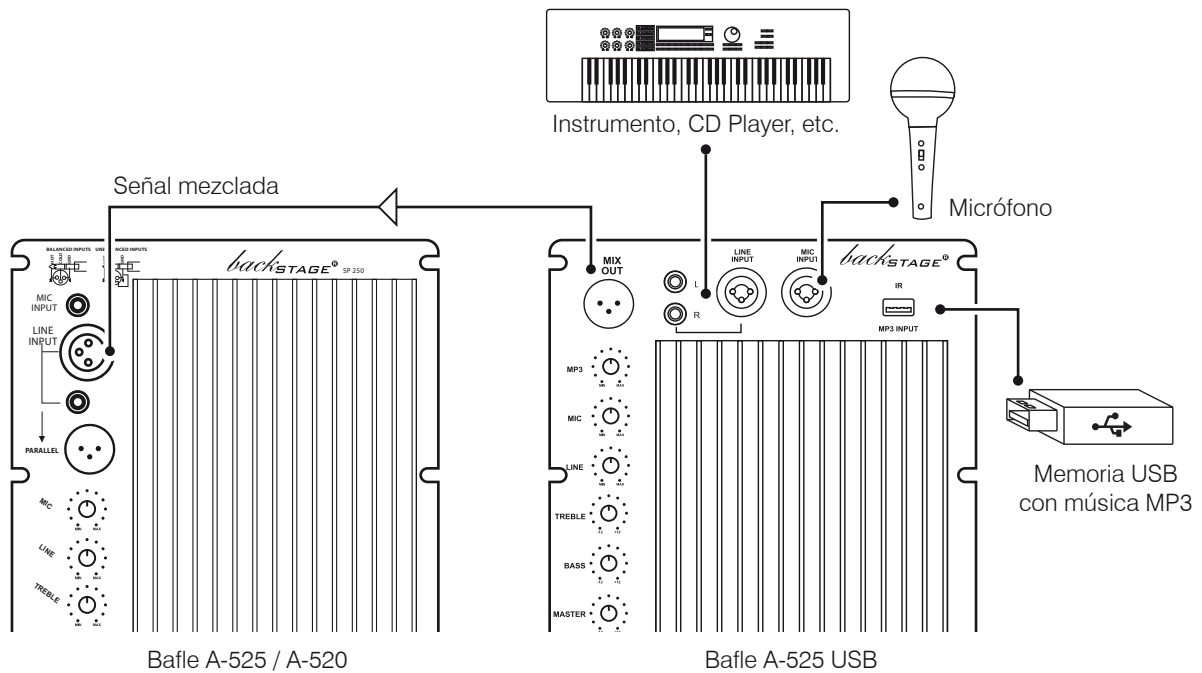



CONEXIONADO

Conexión encadenamiento con módulos amplificados por medio de una mezcladora (A-520, A-525 USB).

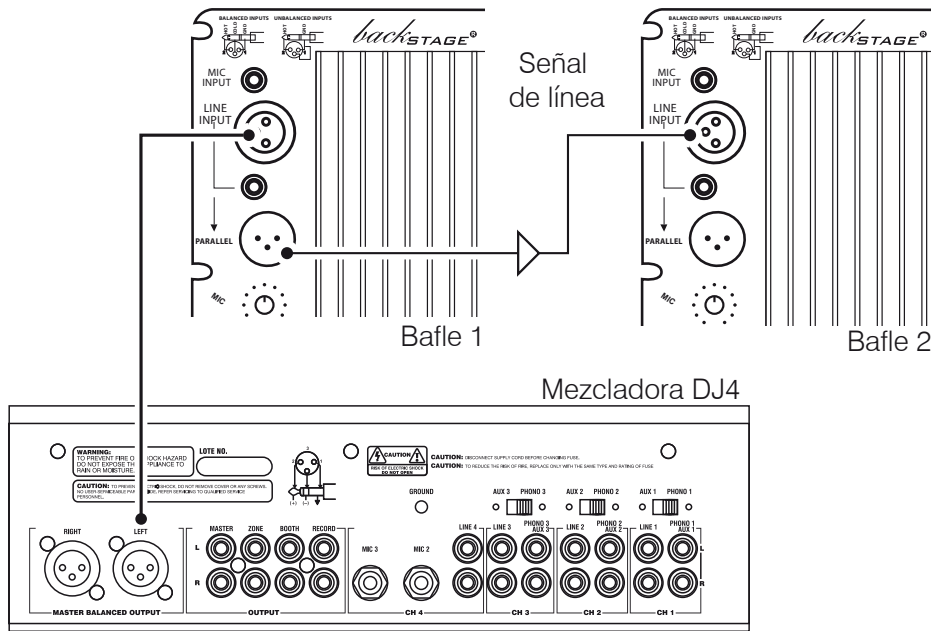

CONEXIONADO

Conexión en paralelo por medio de un cable con conectores Speakon® a Speakon®, de un bafle A-525, A-525 USB a un P-525

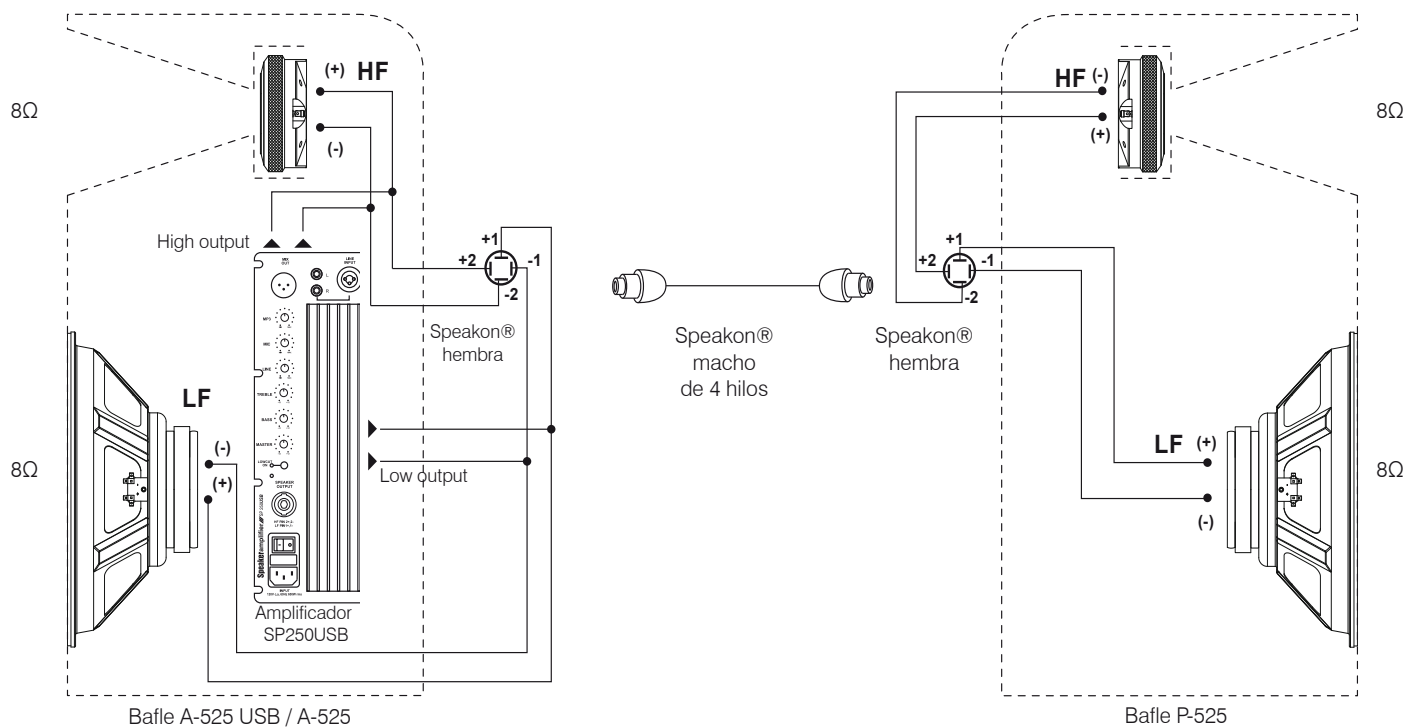



CONEXIONADO

Conexión en paralelo por medio de un cable con conectores Speakon® a plug 6.3, de un baffle A-515 USB, a un P-520.

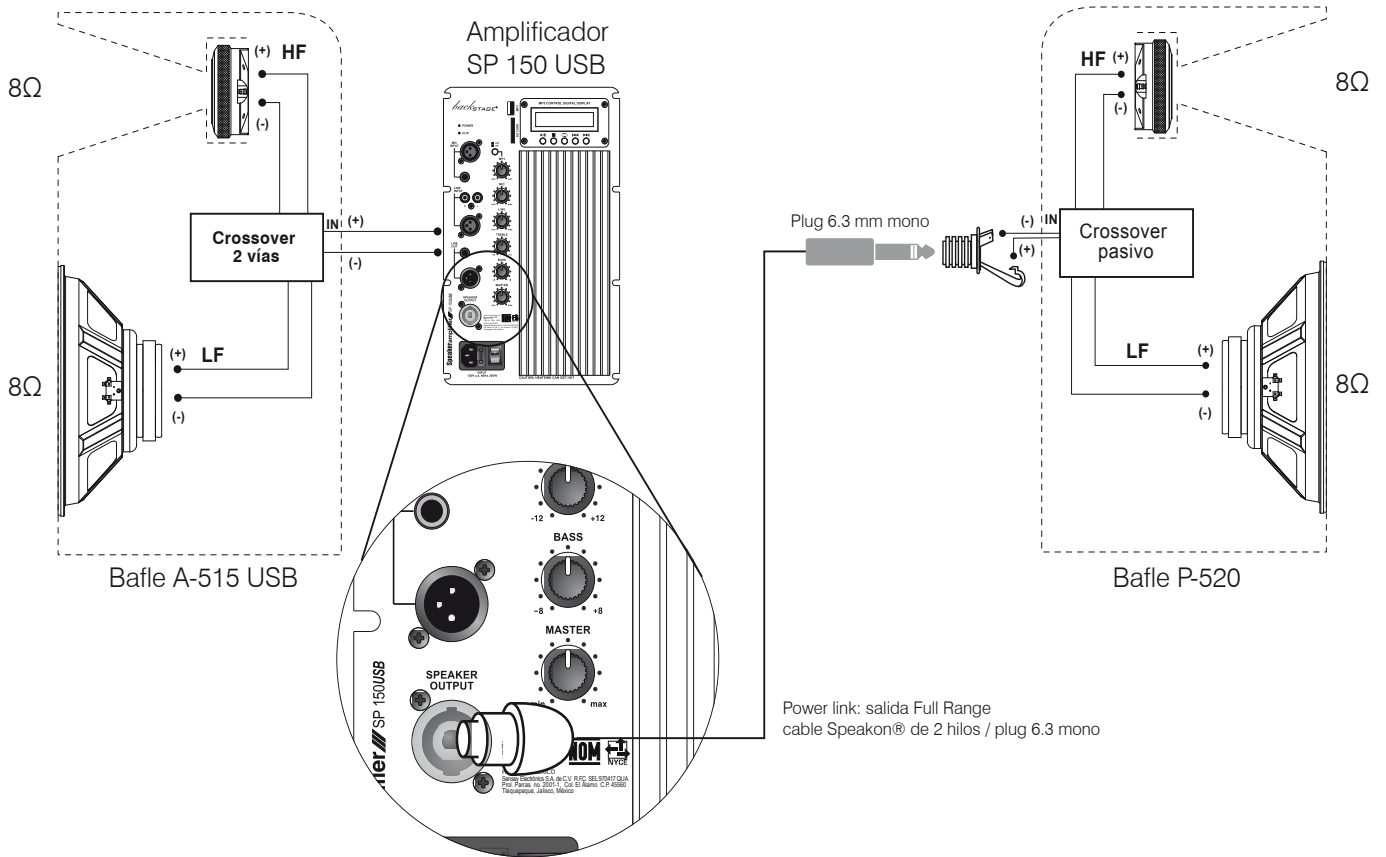

Display A-515 USB

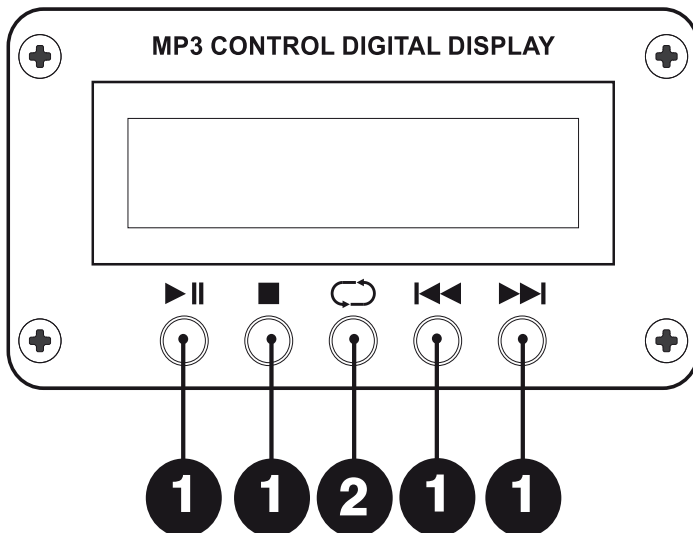

1. Botones de reproducción (⏮ anterior, ⏭ siguiente, ■ parar, ⏸ reproducir/pausar).
2. ⏪ Random. Función aleatorio (activar / desactivar).



PÓLIZA DE GARANTÍA

SENSEY ELECTRONICS S.A. DE C.V. garantiza este producto por un periodo de 6 (seis) meses en todas sus partes y mano de obra contra cualquier defecto de fabricación y funcionamiento a partir de la fecha de compra bajo la siguientes condiciones:

1. Cualquier defecto de fabricación que aparezca dentro del periodo de garantía deberá ser manifestado de inmediato a **SENSEY ELECTRONICS S.A. DE C.V.** para que en su horario de servicio haga los ajustes y reparaciones necesarias.
2. **SENSEY ELECTRONICS S.A. DE C.V.** se compromete a reparar o cambiar el producto a elección de **SENSEY ELECTRONICS S.A. DE C.V.**, así como las piezas y componentes defectuosos del mismo sin ningún cargo para el consumidor, exceptuando los gastos derivados por fletes y transporte.
3. El tiempo de reparación en ningún caso podrá ser mayor de 30 días a partir de la recepción del producto por parte de **SENSEY ELECTRONICS S.A. DE C.V.**
4. Para hacer efectiva esta garantía es suficiente la presentación de esta póliza ó la factura de compra. En caso de pérdida de esta garantía el distribuidor podrá reponerla por una nueva con la presentación de la factura.
5. El aparato deberá ser entregado junto con esta póliza en nuestro centro de recepción ubicado en: Prol. Parras No. 2001-1, Col. El Álamo, Tlaquepaque, Jalisco, C.P. 45560. En caso de que alguno de nuestros productos requiera servicio y se encuentre fuera de la ciudad de Guadalajara, Jalisco, la garantía se hará efectiva en la casa comercial donde se adquirió.

Esta garantía no es válida en los siguientes casos:

- A) Cuando el aparato ha sido utilizado en condiciones distintas a las normales.
- B) Cuando NO ha sido operado de acuerdo con el instructivo.
- C) Cuando ha sufrido deterioro por causas atribuibles al consumidor.
- D) Cuando el producto ha tratado de ser reparado por personas ajenas a

SENSEY ELECTRONICS S.A. DE C.V.

Datos indispensables para Garantía o Reparación:

- | | |
|------------|-----------------------------------|
| -Nombre | -Fax |
| -Dirección | -E-mail |
| -Colonia | -Datos de Facturación |
| -C.P. | -Modelo |
| -Ciudad | -Falla aparente: |
| -Estado | Describalo de una manera completa |
| -Teléfono | -Copia de comprobante de compra |



QUE HACER

En caso de:

GARANTÍA

Su equipo está amparado por una garantía global.

1. Utilice de preferencia los empaques originales que garantizan la integridad de su valiosa inversión, durante el transporte. Daños inherentes al transporte deberán ser reclamados a la fletera por el remitente.
2. Presente su equipo y el comprobante de pago con el distribuidor donde lo adquirió para solicitar su garantía ó si lo prefiere envíe su equipo con flete pagado a la siguiente dirección: Sensey Electronics S.A. de C.V. Prol. Parras 2001-1, Col. El Álamo, C.P. 45560, Tlaquepaque, Jalisco, México.
- IMPORTANTE:** Los paquetes que no tengan el flete pagado, no se recibirán.
3. Incluya la información que se presenta en la parte inferior de esta hoja.
4. Una vez recibido su equipo, se le Informará al teléfono ó e-mail proporcionados.
5. En un plazo máximo de 30 días (normalmente 7 días) a partir de la fecha de confirmación de recibo, la reparación deberá estar realizada.
6. Se reenviará su equipo con flete pagado a la dirección proporcionada por usted.

REPARACIÓN

Aun cuando su equipo esté fuera de periodo de garantía, cuenta con servicio técnico de por vida.

1. Utilice de preferencia los empaques originales que garantizan la integridad de su valiosa inversión durante el transporte. Daños inherentes al transporte deberán ser reclamados a la fletera por el remitente.
2. Presente su equipo y el comprobante de compra con el distribuidor donde lo adquirió para solicitar su reparación ó si lo prefiere envíe su equipo con flete pagado a la siguiente dirección: Sensey Electronics S.A. de C.V. Prol. Parras 2001-1, Col. El Álamo, C.P. 45560, Tlaquepaque, Jalisco, México.
- IMPORTANTE:** Los paquetes que no tengan el flete pagado, no se recibirán.
3. Incluya la información que se presenta en la parte inferior de esta hoja.
4. Una vez recibido su equipo, se le Informará al teléfono ó e-mail proporcionados.
5. Una vez diagnosticada la falla se le informará el presupuesto de las refacciones necesarias. Su autorización es indispensable para proceder con la reparación.
6. En un plazo máximo de 30 días (normalmente 7 días) a partir de la fecha de aprobación de presupuesto, la reparación deberá estar realizada.
7. Se facturará el costo de la reparación incluyendo el flete de reenvío y se requerirá el comprobante de pago. La factura reflejará los datos proporcionados.
8. Se reenviará su equipo con flete pagado a la dirección proporcionada por usted.

Accese a nuestra pagina www.back-stage.com.mx donde podrá imprimir estos datos en línea para garantía y reparaciones.

DATOS DE LA CASA COMERCIAL

Nombre:

Dirección:

Fecha de venta:

Modelo:

Sello: